

BENASSI®

IT MANUALE D'USO E MANUTENZIONE
E MANUAL DE USO Y MANTENIMIENTO
F MANUEL D'UTILISATION ET D'ENTRETIEN
D BETRIEBS UND WARTUNGSANLEITUNG
GB OPERATING AND SAFETY INSTRUCTIONS

BL300 BL350
BL304 BL354

MOTOZAPPA MOTOAZADA MOTOBINEUSE
MOTORHACKE CULTIVATOR



n.1

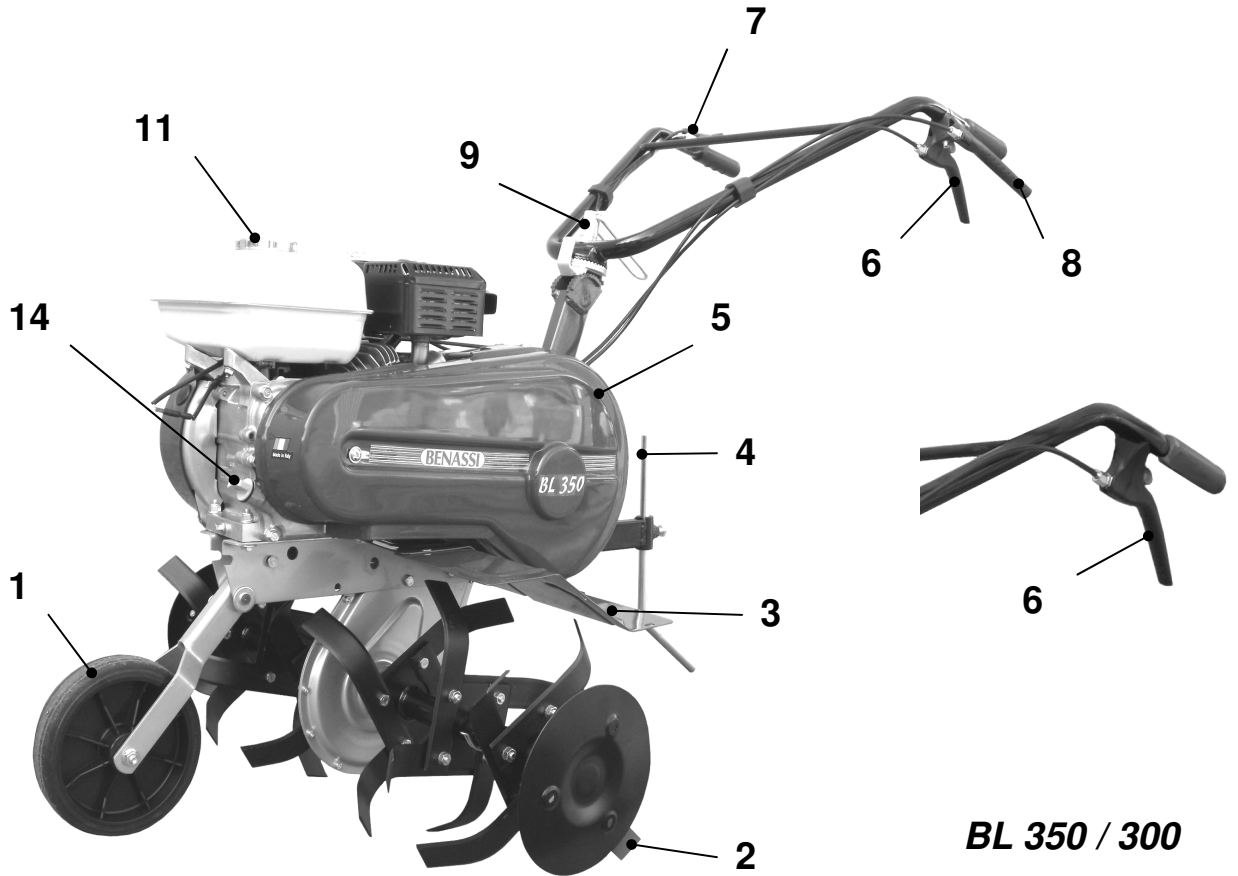

BL 350 / 300

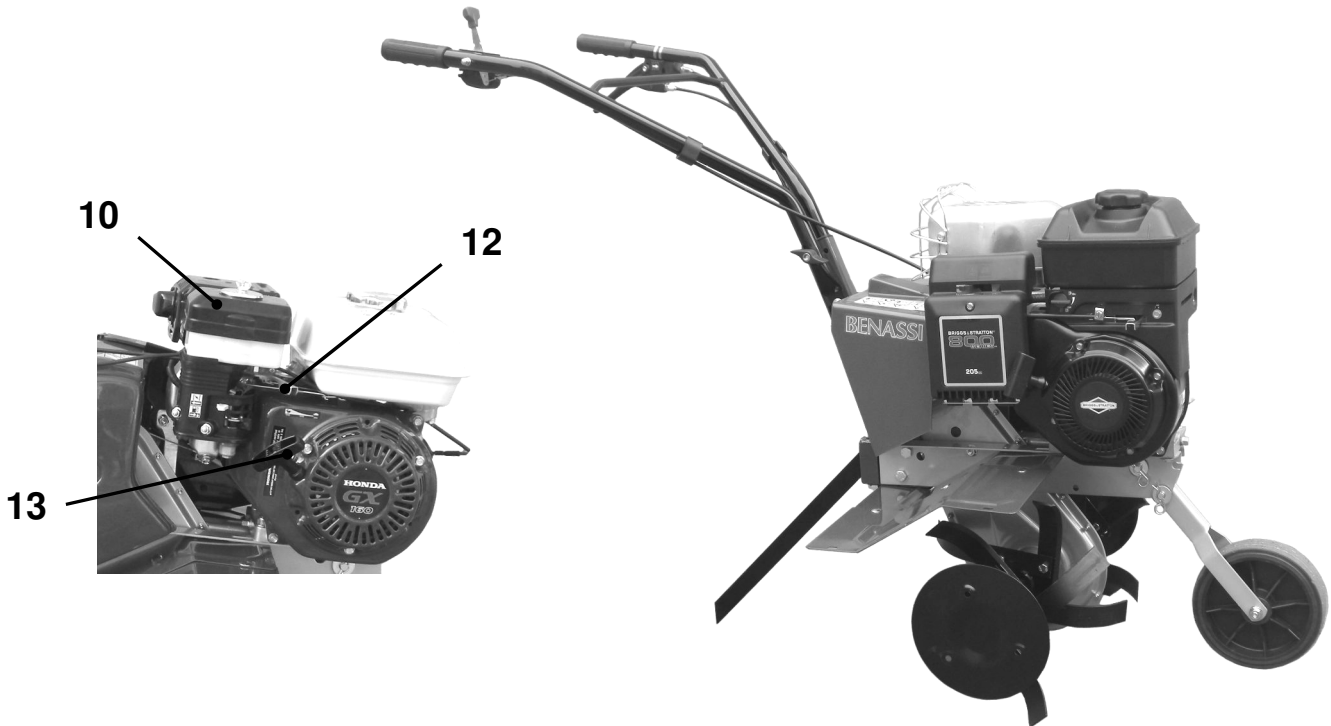

BL 354 / 304

PARTI DELLA MACCHINA

1. Ruotino di trasferimento
2. Frese
3. Carter frese
4. Sperone
5. Carter copricinghia
6. Leva marcia avanti
7. Manettino acceleratore
8. Leva marcia indietro
9. Registro manubrio
10. Filtro aria
11. Tappo entrata carburante
12. Leva starter
13. Avviamento motore
14. Tappo entrata olio

PARTES DE LA MAQUINA

1. Rueda de transporte
2. Fresa
3. Transmisión
4. Esperón
5. Cárter protector correa
6. Palanca marcha adelante
7. Maneta acelerador
8. Palanca marcha atrás
9. Regulación manillar
10. Filtro aire
11. Tapón llenado gasolina
12. Leva starter
13. Arranque motor
14. Tapón llenado aceite

COMPOSITION DE LA MACHINE

1. Roue de transport
2. Outils de fraisage
3. Carter de protecteur outils de fraisage
4. Éperon arrière
5. Carter protection courroie
6. Poignée commande marche avant
7. Commande d'accélérateur
8. Poignée commande marche arrière
9. Réglage des mancherons
10. Filtre a air
11. Remplissage du carburant
12. Levier commande starter
13. Lancement moteur
14. Bouchon remplissage d'huile

ERLÄUTERUNG DER MASCHINENTEILE

1. Laufrad
2. Fräsen
3. Fräsengehäuse
4. Sporn
5. Riemenabdeckung
6. Schalthebel Vorwärtsgang
7. Gashebel
8. Schalthebel Rückwärtsgang
9. Lenkereinstellung
10. Luftfilter
11. Deckel Kraftstoffzuführung
12. Choke
13. Motoranlasser
14. Deckel Öleinfüllung

PARTS OF THE MACHINE

1. Transport wheel
2. Tiller
3. Tiller protection
4. Braking spur
5. Belt cover
6. Clutch lever forward drive
7. Throttle lever
8. Clutch lever backward drive
9. Handlebar adjustments
10. Air filter
11. Fuel tank cap
12. Choke lever
13. Recoil start
14. Oil cap

n.2



n.3

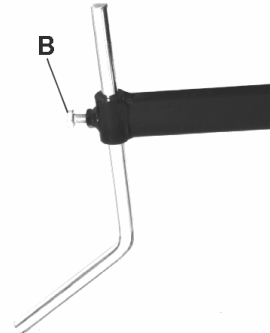

n.4

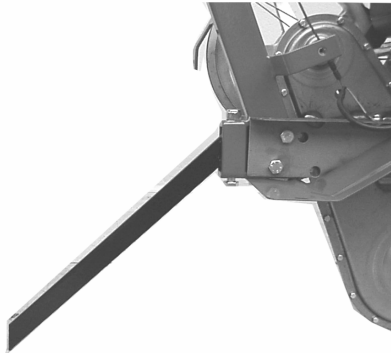

n.6

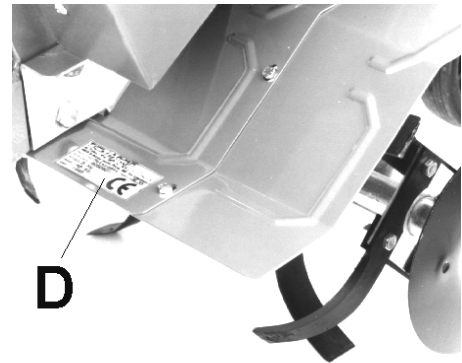

n.7

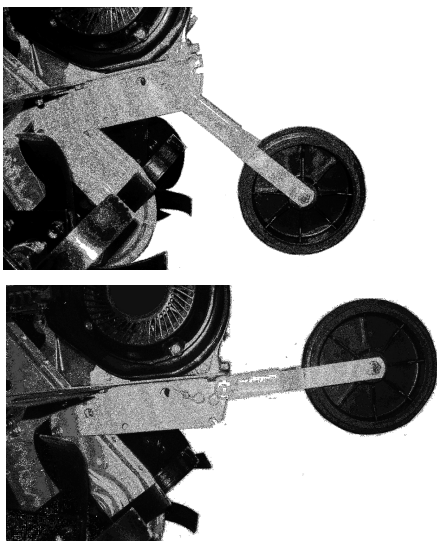

n.8a 8b

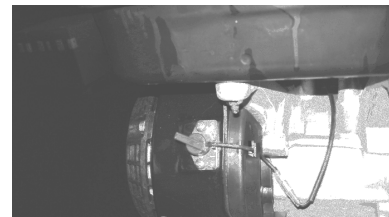
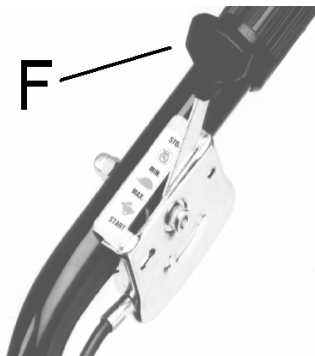

n.9

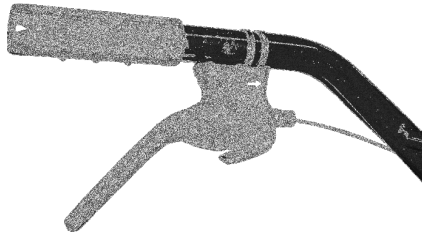

n.10

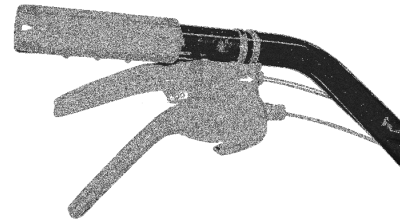

n.11

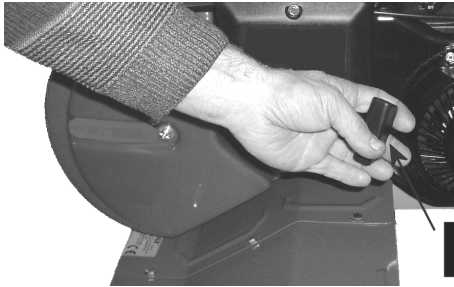

n.12

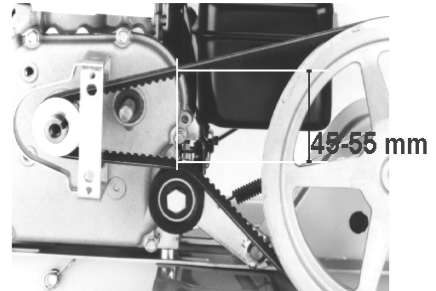

n.13

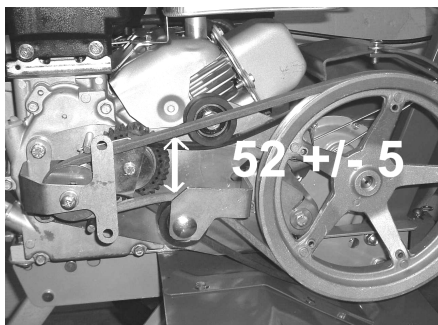

n.14

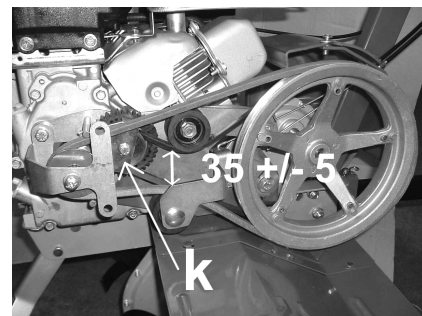

n.15



n.16

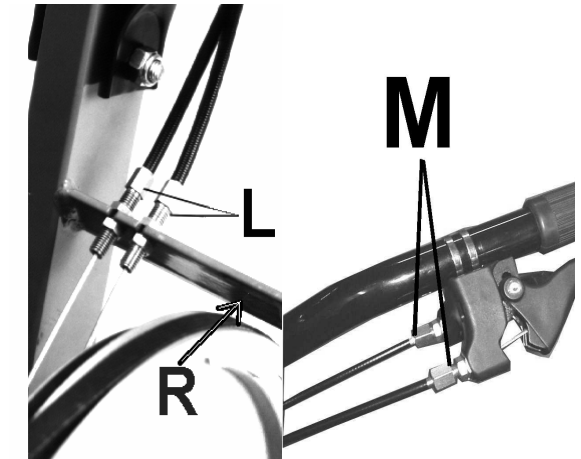

n.17



n.18

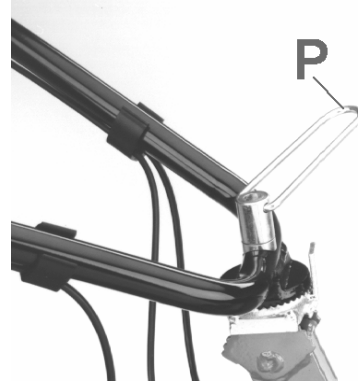

n.19

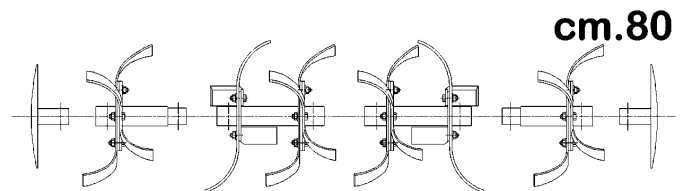
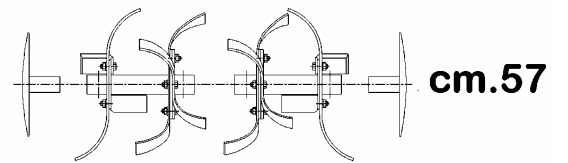

MANUALE D'USO E MANUTENZIONE

INDICE

1. PREMESSA
2. CARATTERISTICHE TECNICHE
3. IMBALLO E TRASPORTO
4. NORME DI SICUREZZA
5. AVVIAMENTO E ARRESTO DELLA MACCHINA
6. USO E REGOLAZIONI
7. MANUTENZIONE
8. GARANZIA
9. MARCATURA CE
10. DICHIARAZIONE CE DI CONFORMITA'

1. PREMESSA

RingraziandoVi della scelta effettuata, Le porgiamo il benvenuto tra i nostri numerosi clienti. Siamo certi che le prestazioni e la semplicità di uso di questa macchina saranno di Vs. gradimento. La lunga esperienza nel settore, l'impiego di materiali di alta qualità, la lavorazione accurata, assicurano una perfetta efficienza della macchina che, se sarà usata correttamente con la necessaria manutenzione, Vi offrirà prestazioni per molti anni.

Abbiamo perciò compilato questo libretto che le renderà familiare l'uso della macchina, la costruzione, le caratteristiche di funzionamento e le applicazioni, facilitando anche la manutenzione.

Prestate particolare attenzione alle norme contenute nel presente libretto precedute dal seguente simbolo:



ATTENZIONE!

Questo simbolo indica che l'inosservanza di queste norme può portare a lesioni personali.

2. CARATTERISTICHE TECNICHE

Motore	a benzina 4 tempi
Protezione marmitta	con griglia
Avviamento	con fune autoavvolgente
Filtro aria motore	bagno olio e/o a secco (secondo versione)
Innesto della trasmissione	con sistema antinfortunistico
Frizione	a cinghia con tenditore
Marce	BL300 / BL304 1 avanti BL350 / BL354 1 avanti / 1 retromarcia
Trasmissione	a catena
Lubrificazione catena	con grasso
Stegole di guida	BL300/350 Registrabili sia in altezza che trasversalmente. BL304/354 Registrabili in 3 posizioni in altezza
Fresa	57 cm 80 cm (con allargamenti) e dischi laterali.
Carter - telaio	imbullonato (Fig. 2).
Sperone	Registrabile BL300/350 (Fig. 3 Rif. "B") Fisso BL304/354(Fig. 4)
Ruotino	anteriore snodabile
Dimensioni imballo	80 X 45 X 70 cm (LARGHEZZA x PROFONDITA' x ALTEZZA)
Pendenza max di lavoro	30%
Livello di potenza acustica LwA	93 - 94 dB (A)
Pressione acustica all'orecchio dell'operatore : LpA	80 dB (A)
Vibrazione alle stegole UNI EN 1033	3,2 - 4,9 m/s ²

Per dettagli sul motore si veda il manuale uso e manutenzione del costruttore.

3. IMBALLO E TRASPORTO

- Togliere la Motozappatrice dall' imballo.
- Fissare le frese all'albero porta frese, tramite i bulloni che sono premontati sulla fresa.
- Fissare lo sperone nella sua apposita sede tramite il perno e le spine già montate sull' attacco sperone.
- Fissare le stegole al supporto manubrio.

Nella versione registrabile in tre posizioni , fissare tramite le due viti con pomello e dado.

Nella versione registrabile con sistema a dente di lupo, fissare la stegola con la bulloneria predisposta.

- Il supporto ruotino è fissato al telaio tramite perni, copiglie e molla. Il ruotino va montato (se necessario) sul supporto con vite e dado.

Per inserire il ruotino nella posizione desiderata, tirare verso l'esterno e lasciare fino a innesto completo del perno nell'asola. (Vedi Fig. n°7)

- Fissare le due prolunghe laterali al carter fresa centrale tramite le viti in dotazione.

- Per comodità' di trasporto è possibile tenere la stegola smontata.

Utilizzare le viti o la boccola filettata a seconda della versione.

4. NORME DI SICUREZZA



IMPORTANTE:

Prima di utilizzare la macchina leggere attentamente questo manuale cercando di comprendere bene il contenuto; Vi permetterà di ottenere dalla Vs. macchina le migliori prestazioni d'uso e di durata.

VENIR MENO A CIO' POTREBBE PORTARE DANNO ALLA PERSONA O ALLA MACCHINA.

- È vietato usare la macchina ai ragazzi.
- L'utilizzatore è responsabile dei danni poiché la macchina risponde ai suoi comandi.
- Qualsiasi persona che non conosca la macchina e che non l'abbia mai usata deve prima dell'uso, leggere l'uso e manutenzione.
- In caso di trasporto vuotare il serbatoio della benzina.
- In caso di abbandono della macchina, fare in modo che non possa ripartire.
- Non lavorare mai a piedi nudi o calzando sandali. PreparateVi al lavoro indossando scarpe resistenti e pantaloni lunghi; ispezionare prima la zona in cui si dovrà lavorare avendo cura di togliere le pietre, i bastoni, eventuali fili metallici e qualsiasi altro oggetto estraneo.
- L'utilizzatore prima di mettere in moto deve avere un campo libero (indicativamente nel raggio di 5 metri.)
- Asciugare le fuoriuscite di benzina
- Rifornire sempre il serbatoio a motore fermo. Il rifornimento e/o il travaso del carburante deve essere sempre effettuato all'esterno, lontano dal fuoco o da sorgenti di calore. Non fumare durante questa operazione.
- Prima di iniziare ad usare la motozappa è necessario imparare a spegnere rapidamente il motore, familiarizzare con i comandi ed imparare ad utilizzare correttamente la macchina.
- Non fare funzionare il motore dove si possono accumulare i gas di scarico contenenti ossido di carbonio.
- Non utilizzare mai la motozappa incompleta o sprovvista di relativo dispositivo di protezione. Non effettuare mai operazioni di zappatura con la macchina priva del cofano protezione posteriore.
- Non montare/smontare, né pulire la fresa o eventuali attrezzi a motore acceso.

ATTENZIONE: Non usare la macchina in pendenze superiori a quanto previsto.

- Per incidenti causati da inosservanza di queste regole non ci riteniamo assolutamente responsabili.

5.AVVIAMENTO E ARRESTO DELLA MOTOZAPPA

Ogni qualvolta Vi accingete ad avviare il motore verificare sempre e seguire scrupolosamente quanto é qui di seguito indicato:

- Controllare il livello dell'olio motore:

ATTENZIONE: LE MACCHINE NUOVE DI FABBRICA NON CONTENGONO OLIO NEL MOTORE!

In tal caso riempire con l'olio fino al livello dell'asta tappo olio.

SI PREGA DI CONSULTARE IL CAPITOLO PRIMA DELL' AVVIAMENTO"

Effettuare sempre l'avviamento all'aperto.

1. Azionare la levetta di starter (dove è presente).
2. Portare la leva "F" del manettino acceleratore in posizione "MAX" (Fig. 8a e 8b). L' interruttore (Rif. "K" Fig.8b) deve essere posizionato su "ON".
3. La leva frizione "G" vuole disinnestata (Fig. 9 e 10) posizione "a".
4. Tirare leggermente la corda di avviamento con la manopola "I" finché si sente una resistenza, quindi tirare con forza. Evitare che la corda torni a posto da sé, accompagnarla con la mano (Fig. 11)
5. A motore funzionante portare la levetta starter nella posizione iniziale, quindi portare la leva acceleratore (Fig. 8a e 8b Rif."F") in posizione intermedia.
6. L'arresto del motore si ottiene portando la leva "F" del manettino acceleratore (Fig.8a) in posizione "STOP" e l' interruttore (Rif. "K" Fig.8b) deve essere posizionato su "OFF".

6.USO E REGOLAZIONI

- L'avanzamento della macchina si ottiene: sbloccando il dispositivo di sicurezza (Fig. n°9 e 10 Rif. "F") e tirando la leva di frizione (Fig. n°9 e 10 Rif. "G") in posizione "b".
Lasciando la leva la macchina si blocca immediatamente.
- Nella versione BL350/354 l'innesto della retromarcia si ottiene sbloccando il dispositivo di sicurezza (Fig. n°10 Rif. "F") e tirando la leva (Fig. n°10 Rif."H").
- Con leve innestate mantenere la distanza prevista tra i due piani interni delle cinghie.
- **La regolazione ottimale si ha quando la leva della marcia avanti e della retromarcia, (posizione fig. n° 15) ad azione mantenuta la cinghia è in tensione. Nel caso contrario fare le registrazioni successivamente indicate.**
- Se il valore risultasse diverso registrare la tensione dei tendicinghia con i registri "L" e "M" delle fig, n. 16 affinché le cinghie non slittino quando i tendicinghia sono in tensione.
- Se questa registrazione non fosse sufficiente, agire sul motore, spostandolo sulle asole dei longheroni dopo aver allentato i bulloni di fissaggio. Spostare il motore verso la stegola se la misura è da diminuire, viceversa il contrario.
- Le stegole di guida nella versione registrabile solo in altezza possono essere regolate in tre posizioni , Fig. 17, svitando il pomello "N" e posizionando la vite in un altro foro, dopo aver ruotato le stegole, dopodiché bloccare il pomello.
- Le stegole di guida nella versione regolabili in altezza e trasversalmente, possono essere regolate svitando la leva di bloccaggio "P" di Fig. 18 , posizionando la stegola nella posizione voluta poi stringere di nuovo la leva.
- La fresa può' essere allargata tramite l'aggiunta di un mozzo fresa per parte (vedi i disegni a pag. 6).
- La parte tagliente delle zappette deve essere rivolta verso la parte anteriore della macchina.
- Si consiglia di lasciare sempre montati sulle frese i dischi terminali per conferire alla macchina una maggiore stabilità durante il lavoro.

Accessorio : assolcatore

L'assolcatore va fissato con il braccio al supporto manubrio al posto del braccio sperone.

Utilizzare lo stesso bullone.

7.MANUTENZIONE

- Per il cambio olio e altre operazioni di manutenzione al motore consultare il libretto motore in dotazione.
- Il carter catena é munito di cuscinetti a sfere a tenuta stagna.
- La catena di trasmissione é lubrificata con un comune grasso al litio.

 **È opportuno ogni anno lubrificare con una piccola quantità' di grasso (Fig.19).**

- Mantenere la macchina e i coltelli puliti .
- Verificare almeno 1 volta ogni stagione i serraggi della bulloneria , principalmente quelli della fresa (usare sempre i guanti quando si lavora sulla fresa).
- In caso di rottura della cinghia o di usura anomala sostituirla con una uguale . Smontare il cofano di protezione come segue:
 - Svitare le viti che fissano il cofano al supporto. (Fig. 12, 13, 14 .16)
 - Per la cinghia RM si veda (Fig. n° 14 rif K) svitando la relativa vite.
 - Sfilare la cinghia dalla puleggia.
 - Installare la nuova cinghia,
 - Registrare la cinghia controllando distanza tra i due punti della cinghia
 - Rimontare il cofano.
- La spina elastica che fissa la puleggia condotta alla trasmissione catena ha anche funzione di sicurezza. La rottura della spina in caso di sovraccarichi protegge le parti più delicate della macchina. Qualora si tranciassero la spina , sostituirla con una uguale. Sfilare la spina tranciata e infilare la nuova spina con il semplice aiuto di un martello e un cacciaspine. Per lo smontaggio del cofano di protezione seguire le indicazioni date sopra.
- Per qualsiasi intervento meccanico è consigliabile rivolgersi alle officine specializzate dei nostri concessionari, in particolare durante il periodo di garanzia .



ATTENZIONE:

SI CONSIGLIA DI NON TENERE LA MACCHINA IN MOTO QUANDO QUESTA NON È OPERATIVA.

8. MARCATURA CE

La targa con la marcatura CE riporta le principali caratteristiche ed i dati per l'identificazione della macchina:

- Dati del costruttore
- Modello
- Numero di matricola
- Potenza in kW
- Peso in kg
- Anno di costruzione

Tali dati non devono essere alterati o modificati.

La posizione della targhetta CE sulla macchina è indicata nella figura Fig. 6 rif D.

9. GARANZIA

Le macchine e gli accessori sono garantiti per 2 anni: sono escluse le parti elettriche o in gomma.

La ditta costruttrice si impegna alla sostituzione gratuita dei pezzi riconosciuti difettosi: mano d'opera e trasporto saranno sempre e comunque a carico del committente.

La richiesta di garanzia va fatta sempre tramite i rivenditori autorizzati dalla ditta costruttrice.

Per quanto concerne i materiali non di ns. fabbricazione, e in particolare per il motore, valgono le norme stabilite dai rispettivi fabbricanti, per cui le eventuali richieste di intervento dovranno essere sottoposte ai rispettivi centri assistenza specializzati delle varie zone.

Rivolgersi per ogni tipo di problema ed intervento al rivenditore dal quale è stata acquistata la macchina.

10. DICHIARAZIONE CE

In allegato.

INDICE

- ◇ PREMISA
- ◇ CARACTERISTICAS TECNICAS
- ◇ IDENTIFICACION
- ◇ EMBALAJE Y TRANSPORTE
- ◇ NORMAS DE SEGURIDAD
- ◇ ARRANQUE Y PARO DE LA MAQUINA
- ◇ USO Y REGULACIONES.
- ◇ MANTENIMIENTO
- ◇ GARANTIA
- ◇ DECLARATION CE DE CONFORMIDAD

TRADUCIDO DEL ORIGINAL

PREMISA

- Le agradecemos por la elección efectuada, y le damos la bienvenida entre nuestra numerosa clientela.
- Estamos seguros que las prestaciones y la simplicidad de uso de esta maquina serán de su la entera satisfacción.
- La larga experiencia en el sector, la incorporación de materiales de la mis alta calidad y una tecnología punta en su fabricación, aseguran una perfecta fiabilidad de la maquina quem usándola correctamente y con el necesario mantenimiento, le ofrecerá muchos anos de satisfacción.
- Hemos confeccionado este libro que la dará familiaridad al uso de la maquina , la construcción, la característica de funcionamiento y las aplicaciones , facilitando también el mantenimiento.
- Preste particular atención a las normas indicadas en este libro precedidas del siguiente símbolo:



ATENCION!

ste simbolo indica que el incumplimiento de esta norma puede conducirle a lesiones personales.

CARACTERISTICAS TECNICAS

Los motores montados sobre estas motozadas tienen todos las siguientes características:

- Protección silencioso escape
- Arranque con cuerda autoenvolvente
- Filtro aire en seco.
- LUBRIFICACION DEL MOTOR 4 TIEMPOS: ver uso y manutención motor
- Cantidad aceite en el motor: ver uso y manutención motor
- Funciona con gasolina sin plomo.

PARA LAS CARACTERÍSTICAS DEL MOTOR VER EL MANUAL DEL MOTOR ENTREGADO CON LA MÁQUINA.

- Sobre todas las versiones la conexión de la transmisión a la fresa sea en la marcha adelante o en la marcha atrás esta construida con sistema de seguridad para parar la fresa.
- La versión BL300 / BL304 tiene la transmisión a 1 velocidad con correa del motor y cadena a la fresa lubricada con grasa..
- La versión BL350 / BL354 tiene la transmisión a 1 velocidad adelante y 1 velocidad atrás con dos correas del motor y cadena a la fresa lubricada con grasa.
- El manillar puede ser:
 1. Regulable en 3 posiciones solo en altura.
 2. Regulable en todas posiciones sea en alto que transversalmente (sistema dentado).
- La fresa puede ser de dos anchos: cms 57 o cms 80.
- El chasis de la máquina está con tornillos(Fig. 2).
- El esperón es regulable BL300/350 (Fig. 3 Rif. "B") (Fig. 4) y fijo BL304/354

Nivel de potencia acústica LwA=	93 - 94 dB(A)
Presión acústica a oído del operador: LpA	80 dB (A)
Vibración en el manillar EN 1033:	3,2 - 4,9 m/sec ²

IDENTIFICACION

Para identificar la máquina leer la tarjeta que se encuentra posicionada como se indica en la foto.

Ver Rif. "D" de Fig. 6.

(número , motor , peso , y potencia)

EMBALAJE Y TRANSPORTE

- ◇ **LARGO: 80 cms** ◇ **PROFUNDIDAD: 45 cms** ◇ **ALTURA: 70 cms**

- Secar la motoazada del embalaje.
- Fijar la fresa al eje porta fresa, por mediación de los tornillos.
- Fijar el esperón en su alojamiento por mediación el tornillo y los dos pasadores montados en el soporte esperón. Fijar el manillar al soporte manillar, si es en la versión regulable en tres posiciones, fijar por medio de dos tornillos con el pomo y la tuerca que se encuentran premontados en el manillar.
- Si es en la versión regulable en todas posiciones (dentado), fijar el manillar con las piezas que están ya premontadas en el manillar.
- La rueda de apoyo se fija a la estructura a través de los dos pernios con especial grupilla pasador. La rueda debe ser montada con el apoyo de tornillo y tuerca. Para insertar la rueda a la ubicación deseada, tirando hacia el exterior y dejando que la conexión completa hasta injerto completo pivote. (Ver Figura N^o 7)
- Fijar al cárter fresa central los dos alargos laterales por mediación de los tornillos que se encuentran en la bolsa de la dotación, para poder tener así una protección en la fresa de 60 cms. de ancho, según la norma CE.
- Para comodidad de transporte es posible tener el manillar desmontado; por mediación de los dos tornillos en un caso, o la dola roscada en el otro, que la fijan al soporte manillar.

NORMAS DE SEGURIDAD



IMPORTANTE:

Antes de utilizar el motoazada leer atentamente este manual intentando comprender bien el contenido; Le permitira de obtener de su maquina las mejores prestaciones de uso y duracion. EL INCUMPLIMIENTO DE LAS NORMAS QUE SE INDICAN SEGUIDAMENTE PUEDEN OCASIONAR DANO A LA PERSONA O AL MOTOAZADA.

Leer atentamente el libro de uso y mantenimiento incluido con la maquina.

- Esta prohibido usar la maquina los menores de 16 anos.
- El usuario es responsable de los danos ya que la maquina responde a sus mandos.
- Cualquier persona que no conozca la màquina y que no la haya nunca usado debe antes de utilizarla, leer el uso y mantenimiento .
- En caso de trasporte, vaciar el de-positode la gasolina.
- En caso de dejar la maquina sola, tener la precaucion de que no pueda desplazarse por si sola.
- No trabajar nunca con los pies descalzos o con sandalias. Preparase para el trabajo utilizando calzado resistente y pantalones largos; Inspeccionar la zona a trabajar teniendo cuidado de quitar las piedras, los palos eventuales hilos metalicos y cualquier otro objeto extraño.
- El usuario antes de poner en marcha la maquina debe tener un campo libre de un radio de 5 metros.
- Secar la flurocidad de la gasolina.
- Rallener siempre el deposito de gasolina con el motor parado. El llenado o el trasvase de carburante debe ser siempre efectuato al exterior, lejos del fuego y de fuentes de calor, no fumar durante estar operacion.
- Antes de empezar a utilizar la motoazada es necesario aprender a parar rapidamente el motor, familiarizarse con los mandos y aprender a utilizar corectamente la maquina.
- No hacer funcionar el motor donde se puedan acumular los gases del motor que contienen oxido de carbono.
- No utilizar nunca algun accesorio incompleto o desprovisto de relativo dispositivo de proteccion. No trabajar nunca sin el cofano protector fresa.
- No montar, desmontar, ni limpiar la fresa o eventuales accesorios con el motor en marcha.

ATENCION: no fresar en pendientes superiores al 30%.

- Por incidentes causantes por el incumplimiento de estas normas, nos consideramos exentos de toda responsabilidad.

ARRANQUE Y PARO DE LA MAQUINA

Cada vez que quiera poner en marcha el motor verificar siempre y seguir escrupulosamente cuanto se indica:

- Controlar el nivel de aceite del motor. SI LA MAQUINA ES NUEVA Y SIN ACEITE EN EL MOTOR, llenar con aceite indicado hasta el nivel de la varilla tapon aceite.
 - POR FAVOR CONSULTAR EL LIBRO DE USO Y MANTENIMIENTO DEL MOTOR EN EL APARTADO “ANTES DE LA PUESTA EN MARCHA”
 - Que en el deposito haya combustible.
 - Efectuar siempre el arranque del motor al aire libre.
1. Accionar la leva del starter (dónde está presente).
 2. Poner la palanca “F” del acelerador en posición “MAX” (Fig.8a y 8b). El interruptor (Rif. “K” Fig.8b) en su posición “ON”
 3. La maneta embrague “G” desembragada (Fig. 9 y 10) posición “a”.
 4. Tirar ligeramente la cuerda de arranque con la maneta “I” hasta que siente una resistencia, entonces tirar con fuerza. Evitar que la cuerda vuelva a su sitio por si sola, acompañarla con la mano (Fig. 11)
 5. Con el motor funcionando por la leva starter en la posición inicial, entonces poner la palanca acelerador (Fig.8a y 8b Rif. “F”) en posición intermedia.
 6. El paro del motor se obtiene poniendo la palanca “F” del acelerador (Fig.8a) en posición “STOP”. El interruptor (Rif. “K” Fig.8b) en su posición “OFF”

USO Y REGULACIONES

- La puesta en movimiento de la maquina se obtiene desbloquear el dispositivo de seguridad (Fig. 9 y 10 Rif. "F") y tirando la maneta de embrague "G" de la Fig. 9 e 10 en posicion "b". Dejando la leva "G" la maquina se bloquea inmediatamente.
- En la version BL350 / BL354, el embrague de la retromarcha se obtiene desbloquear el dispositivo de seguridad (Fig. 10 Rif. "F") y tirando la maneta "H" de la Fig. 10 en posicion "b".
- En la version BL300 / BL304: mantener el valor de 45-55 mm de distancia entre los dos planos de la correa (ver Fig.12) con la palanca embrague cogida, posicion "b".
- En la version BL350 / BL354: mantener el valor de 52 ± 5 mm de distancia entre los dos planos de la correa (ver Fig 13) con la palanca embrague cogida.
- En la version BL 350 / BL354 mantener el valor de 35 ± 5 mm entre los dos planos de la correa (Fig. 14).
- **La regulaci3n 3ptima es cuando la leva de la marcha adelante o de la marcha atr3s, en la posici3n indicada dela fig. 15, es de una distancia aproximada de 10 mm de la empuñadura pone en tensi3n la correa, en caso contrario hacer la regulaci3n sucesivamente indicada.**
- Si el valor resultase diverso regular la tensi3n del tensor correa con el regulador "L" y "M" de la fig. 16 para que la correa no patine cuando el tensor correa este en tensi3n.
- Si esta regulaci3n non fuese suficiente actuar sobre el motor, desplazando sobre el soporte despues de haber aflojado los tornillos de fijacion.
- Desplazar el motor hacia el manillar si la medida es para disminuir, viceversa en caso contrario.
- El manillar en la version regulable solo en altura puede ser regulado en tres posiciones, Fig. 17, aflojando el pomo "N" y posicionando el tornillo en otro agujero, despues de haber movido el manillar, posteriormente fijar el pomo.
- El manillar en la version regulable en altura y transversalmente puede ser regulado situando la leva bloqueaje "P". de la Fig.18, posicionar el manillar en la posici3n deseada despues apretar de nuevo la leva.
- La fresa puede tener un ancho de trabajo de 57 cms con 4 estrellas (2 por cada parte) y los discos laterales. Puede ser alargada de 80 cms ampliando una estrella por cada parte.
- La parte cortante de la cuchilla deber ser siempre colocada hacia la parte anterior de la maquina.
- Se aconseja dejar siempre montados sobre la fresa los discos laterales para dotar a la maquina de una mayor estabilidad durante el trabajo.
- Esta previsto el uso como accesorio de un aporcador, que se fija a la maquina junto a su brazo soporte manillar en sustitucion del brazo esperon, y utilizando el mismo bulon.

MANTENIMIENTO

- Para el cambio de aceite y otras operaciones de mantenimiento del motor (bujía, filtro aire, regulaciones) consultar el libro motor.
- Carter de reducción está montado con cojinetes de bolas y retenes de cierre. La transmisión en el carter lleva una cadena y está lubricada con grasa al litio.



Es aconsejable al menos una vez al año lubricar con una pequeña cantidad de grasa por el agujero "Q" en el carter (Fig.19).

- Mantener la máquina y las cuchillas relativamente limpias, verificar periódicamente al menos 1 vez cada estación el apriete de la tornillería, principalmente las de la fresa. (Usar siempre los guantes cuando se manipule la fresa).
- Si se rompiera la correa o desgastara mucho, sustituirla por otra nueva, desmontando primero el cofano protector lateral, para hacer esto desatornillar los dos tornillos que fijan dicho cofano al soporte en la zona cerca al eje motor, ver Fig. 12, 13, 14.
- Después quitar el tornillo que fija el cofano protector de la zona posterior al soporte manillar, ver Ref. "R" Fig.16.
- Después desatornillar los dos tornillos de la parte superior del protector (si están). Para poder quitar la correa de la marcha atrás es necesario sacar la tapa de protección ref. Fig. 14 quitando antes los tornillos que la sujetan. Desmontar la correa de la polea, instalar la nueva correa, regular según las indicaciones dadas en el capítulo "USO Y REGULACION" controlando la medida entre los dos planos de la correa y después montar el cofano protector.
- El pasador elástico que fija la polea más grande con el piñón del chasis, tiene también función de seguridad si se encuentran obstáculos en el terreno, provocando en principio la rotura del pasador evitando así dañar otras partes de la máquina más importantes. Si rompe el pasador elástico, sustituirlo por otro igual, quitando el roto y poniendo el nuevo en su lugar con la simple ayuda de un martillo. Para montar el cofano protector, seguir las indicaciones dadas anteriormente.
- Para cualquier intervención mecánica, en particular durante el periodo de garantía, es aconsejable dirigirse a los talleres especializados de nuestros concesionarios.



ATENCIÓN

Les aconsejamos que no tengan el motor en marcha cuando no se utilice la máquina para el trabajo

GARANTIA

La máquina y los accesorios están garantizados por un periodo de 2 años: están excluidas las partes eléctricas o en goma.

Benassi S.p.A. se compromete a la sustitución gratuita de las piezas reconocidas defectuosas: mano de obra y transporte son siempre a cargo del comprador. La petición de garantía debe ser efectuada por mediación de los concesionarios autorizados a la firma constructora.

Concerniente a los materiales no de nuestra fabricación, en particular para el motor, prevalecen las normas establecidas por los correspondientes fabricantes, por lo cual para cualquier petición de intervención deberá dirigirse a los respectivos centros asistencia de cada zona.

Para cualquier problema y de intervención rogamos se dirija en el establecimiento donde adquirió la máquina.

**F****SOMMAIRE**

- PRÉLIMINAIRE
- CARACTÉRISTIQUES TECHNIQUES
- IDENTIFICATION
- EMBALLAGE ET TRANSPORT
- NORMES DE SÉCURITÉS D'UTILISATION
- DÉMARRAGE ET ARRÊT DE LA MACHINE
- UTILISATION ET RÉGLAGES
- ENTRETIEN
- GARANTIE
- DECLARATION CE DE CONFORMITE'

TRADUIT DE L'ORIGINAL

PRÉLIMINAIRE

- Nous vous remercions pour le choix que vous avez fait , soyez les bienvenus parmi nos nombreux clients.
- Nous sommes certains que les performances et la simplicité d'utilisation de cet appareil répondront a vos attentes.
- Une longue expérience associée a l'emploi de composants de haute qualité, une fabrication soignée, assureront une sécurité d'utilisation pendant de nombreuses années avec un minimum d'entretien.
- Ce livre a pour but de vous familiariser avec l'utilisation de cette machine, sa construction son entretien et ses différents caractéristiques de fonctionnement.
- Il y a lieu de prêter une grande attention lorsque les normes contenues dans ce livret sont précédées du sigle:

**DANGER!**

Ce sigle indique que la non observation de cette norme présente un danger et peut être cause de blessures pour l'utilisateur.

CARACTÉRISTIQUES TECHNIQUE

POUR LES CARACTERISTIQUE DU MOTEUR VOIR LE MANUEL D'ENTRETIEN DU MOTEUR FOURNI AVEC LA MACHINE

Les différents moteur équipants ces motobineuses ont tous les caractéristiques suivantes:

- Protection pot échappement.
- Lancement par câble a enroulement automatique
- Filtre a air a sec
- Moteur 4 temps
- Lubrification / Quantité d'huile du moteur: voir le manuel d'utilisation du moteur.
- Essence sans plomb.

- Sur toutes les versions, un système de sécurité arrêtant le mouvement de la fraise agit sur les commandes de transmission aussi bien en marche avant qu'en marche arrière.
- Les versions BL300/304 sont équipées d'une transmission mono vitesse avec i courroie depuis le moteur.
- La réduction depuis le moteur est effectuée par 1 courroie, un réducteur a chaîne graissée commande les fraises.
- Les versions BL350/354 ont une transmission mono vitesse avant et une marche arrière commandées par 2 courroies.
- Les mancherons de commande peuvent se régler:
 1. en 3 positions de hauteur
 2. en multiples positions aussi bien en hauteur que latéralement (système dent de loup).
- La largeur de la fraise peut être de 57 cm ou 80 cm
- Le carter de la machine est boulonné (Fig. 2).
- L'esperon de profondeur Ref "B" peut être réglable (Fig 3) ou fixe (Fig. 4)

Niveau de puissance acoustique : LwA=	93 - 94 LdB (A)
Puissance acoustique à l'oreille de l'opérateur: LpA	80 dB (A)
Vibrations aux mancherons EN 1033 valeur:	3,23 - 4,99 m/sec ²

IDENTIFICATION

Pour identifier l'appareil (n° de série , type de moteur, poids, puissance) lire la plaque se trouvant comme indique sur la photo Ref. "D" di Fig. 6.

EMBALLAGE ET TRANSPORT

LONGUEUR: 80 cm

LARGEUR: 45 cm

HAUTEUR: 70 cm

- Sortir la motobineuse du carton.
- Monter les couronnes droite et gauche sur l'arbre porte fraise et les fixer par l'intermédiaire des boulons déjà premontés sur les couronnes.
- Les couteaux de fraise doivent attaquer la terre cote affûtage.
- Fixer la béquille dans le logement prévu avec le pivot et les 2 goupilles déjà montés sur la béquille même.
- Monter les mancherons sur le support porte mancherons: Pour la version réglable en 3 positions de hauteur bloquer par les 2 vis avec un écrou papillon et un écrou normal se trouvant premontées sur le mancheron. Pour la version multi réglages (dent de loup) monter le mancheron avec les accessoires fixes sur le mancheron..
- Fixer la roue de déplacement sur le carter par les 2 axes et les 2 goupilles qui sont premontées sur le support roue de déplacement.
- Le support de la petite roue de transport est fixé au châssis au moyen de deux axes avec goupilles et ressort. La petite roue doit être montées au support avec une vis et un écrou. Pour mettre la petite roue dans la position souhaitée il faut tirer vers l'extérieur et laisser jusqu'à l'introduction complète de l'axe dans le logement (voir Fig.7).
- La protection des fraise ainsi obtenue est de 60 cm et conforme aux normes CE.
- Pour faciliter la transport il est possible de positionner le mancheron démonte en sortant les 2 vis dans un cas, ou l'axe fileté assurant la fixation du support du mancheron dans les autres cas.

NORMES DE SÉCURITÉS D'UTILISATION



IMPORTANT:

Avant d'utiliser la MOTOBINEUSE, lire attentivement le manuel en essayant d'en bien comprendre le contenu . Ceci vous permettra d'obtenir de votre machine les meilleures conditions tant d'utilisation que de longévité. Dans le cas contraire vous vous exposeriez à des dommages aussi bien sur la motobineuse sur vous-même.

- Il est interdit aux enfants de moins de seize ans d'utiliser ce matériel.
- L'utilisateur est responsable des dégates qu'il pourrait occasionner car la motobineuse est utilisée sous son entière responsabilité.
- Une personne ne connaissant pas le fonctionnement de ce matériel ou ne l'ayant jamais utilise doit impérativement avant toute utilisation lire le livre "utilisation et entretien".
- Avant tout transport vidanger le réservoir de son carburant.
- Lorsque la motobineuse est abandonnée, il est nécessaire de trouver un moyen rendant impossible son utilisation.
- Il est interdit d'utiliser ce matériel pieds nus ou avec des chaussures légères. Il faut être équipé de chaussures résistantes, pantalons longs.
- Avant tout travail, inspecter le lieu de travail en ayant soin d'enlever les pierres, le bois, les fils métalliques et tout autre objet dangereux.
- Avant la mise en route, l'utilisateur doit s'assurer que le champ est libre dans un rayon de 5 mètres.
- Essuyer les débordements d'essence.
- Toute manipulation d'essence doit toujours être effectuée à l'extérieur, loin de toutes sources de chaleur
- Avant utilisation de la motobineuse, il est nécessaire d'apprendre à éteindre rapidement le moteur, familiarisez vous avec les commandes et apprenez l'utilisation correcte de la machine.
- Ne pas faire fonctionner le moteur dans un endroit où peuvent s'accumuler des gaz d'échappement contenant de l'oxyde de carbone.
- Ne jamais utiliser un accessoire incomplet ou privé d'un dispositif de protection. Il est interdit de fraiser sans les capots de protection.
- Ne pas monter et démonter la fraise ou quelques accessoires que ce soit avec le moteur en marche.

ATTENTION: Ne pas fraiser sur une pente supérieure à 30%

- Nous dégageons absolument toutes nos responsabilités dans le cas d'accidents qui seraient causés par la non observation des règles ci dessus.

DÉMARRAGE ET ARRÊT DE LA MACHINE

Avant chaque démarrage il est nécessaire de suivre scrupuleusement les indications suivantes:

- Contrôler la présence d'essence dans le réservoir.
- Contrôler le niveau d'huile du moteur et si la machine est neuve et donc sans huile dans le moteur remplir avec le type d'huile déjà indiqué jusqu'au niveau max. de la jauge sur le bouchon d'huile.
- S'il vous plaît, consultez le livre utilisation et entretien du moteur au paragraphe : "AVANT MISE EN ROUTE"
- Mettre toujours en route a l'extérieur cycle de démarrage
 1. Actionner la levier du starter (où il est présent)
 2. Positionner la commande d'accélérateur "F" en position "MAX" (Fig. 8a et 8b). L'interrupteur (Réf. "K" Fig.8b) doit être placé sur "ON".
 3. Débrayer la poignée d'embrayage "G" suivant figure 9 et 10 position "a"
 4. Tendre légèrement la corde lanceur avec la poignée "I" jusque' a ce que l'on sente une résistance, ensuite tirez fermement. Accompagner la poignée du lanceur avec la main lors du reenroulement de la corde de lancement (Fig.11).
 5. Apres le démarrage du moteur ramener le levier starter a sa position initiale mettre la commande d'accélérateur (Fig. 8a et 8b Réf."F") en position intermédiaire.
 6. L'arrêt du moteur s'obtient plaçant le levier "F" de la commande de l'accélérateur (Fig.8a) sur "STOP", L'interrupteur (Réf. "K" Fig.8b) doit être placé sur "OFF".

UTILISATION ET REGLAGES

- Pour faire avancer la motobineuse il faut déverrouiller le dispositif de sécurité (Fig. 9 et 10 Réf. "F") et enclencher la poignée d'embrayage "G" des figures 9 et 10 en position "b". Si la poignée "G" est relâché la machine se bloque immédiatement.
- Sur la version BL350/354 (avec 2 poignées) la marche arrière est obtenue en débloquant le dispositif de sécurité (Fig. 10 Réf. "F") et en enclanchant le levier "H" Fig.10 en position "b"
- Version BL300/304: Régler une distance d'environ 45-55 mm entre les 2 faces intérieures de la courroie en face du tendeur voir Fig.12 poignée d'embrayage de la motobineuse enclenchée position "b".
- Version BL350/354: Régler une distance d'environ 52 ± 5 mm entre les 2 faces intérieures de la courroie en face du tendeur voir Fig.13 avec la poignée d'embrayage d'avancement enclenchée.
- Pour la poignée de la marche arrière enclenchée la distance de 35 ± 5 mm. entre les 2 faces intérieures de la courroie voir Fig.14.

Le réglage est bien fait quand le levier de la marche avant ou de la marche arrière, dans la position indiquée en Fig.15 et à une distance d'environ 10 mm de la poignée, tend la courroie. Si ça ne s'avère pas, il faut effectuer le réglage indiqué ci-après.

- Si la distance est différente, il faut régler la tension des tendeurs de courroie avec les registres "L" et "M" (voire fig.16) afin que les courroies ne glissent pas lorsque les tendeurs de courroie sont en tension. Si ce réglage ne suffit pas, il faut déplacer le moteur sur son châssis après avoir dévissé les boulons de fixation: il faut déplacer le moteur vers le mancheron pour réduire la distance et vice versa.
- Les mancherons de guidage la version réglable seulement en hauteur peuvent être réglés en 3 positions (Fig. 17) en dévissant l'écrou papillon "N" et en mettant l'axe fileté dans un autre trou. Il est ensuite nécessaire de rebloquer l'écrou papillon.
- Sur les mancherons de guidage dans la version réglable en hauteur et latéralement (type dent de loup) la position désirée est obtenue en dévissant la pièce de blocage "P" Fig. 18 et en la rebloquant ensuite.
- La largeur de la fraise est de 57 cm avec 4 jeux de couteaux (2 de chaque cote) et disque protège plante.
- Cette largeur peut être portée à 80 cm en ajoutant 1 jeu de fraise de chaque cote (voir dessin pag.6)
- Le tranchant des couteaux doit venir en contact avec la terre dans le sens de la marche avant
- Il est conseillé, pour une meilleure stabilité de la machine, de ne pas démonter les disques protège plante.
- Il est possible d'utiliser un buttoir fixe à la place de l'éperon arrière en utilisant la même fixation.

ENTRETIEN

- Pour vidanger l'huile et effectuer les diverses opérations d'entretien du moteur (bougie, filtre à air, réglages) consulter le livret moteur fourni avec la machine.
- Le carter réducteur est équipé de roulements étanches. La transmission par chaîne est lubrifiée par une graisse au lithium.



Il est conseillé chaque année d'injecter une petite quantité de graisse à travers le trou "Q" sur le carter Fig. 19.

- Contrôler l'état de couteaux qui doivent être relativement affûtés. Surveiller périodiquement et au moins une fois par saison le serrage des boulons et principalement ceux des fraises. Utiliser des gants de protection quand vous intervenez sur les couteaux de la fraise.
- Si vous constatez une usure sur la courroie de la transmission ou si cette dernière venait à se casser il y a lieu de la remplacer par une neuve. Pour effectuer cette opération, déposer d'abord le capot de protection latéral en dévissant les 2 vis qui fixent ce capot à son support tout près du moteur (Fig. 12, 13, 14) et la vis qui se trouve sur la partie arrière à la hauteur de support de mancheron voir Réf. "R" Fig. 16.
- Ensuite dévisser, si elles existent, les 2 vis sur la partie supérieure du capot. Afin de pouvoir enlever la courroie de la marche arrière, il faut enlever le bouchon Réf.K Fig.14 en dévissant la vis concernée. Sortir l'ancienne courroie et installer la nouvelle entre les poulies.
- Régler ensuite suivant les indications données dans le livre "UTILISATION ET REGLAGE" au paragraphe réglages, en contrôlant la mesure entre les 2 plans intérieurs de la courroie ensuite remonter le capot de protection en repositionnant les vis de fixation.
- La goupille fixant la grande poulie sur l'arbre d'entraînement du carter de transmission a aussi une fonction de sécurité, en effet, s'il se trouve un obstacle dans le terrain, la rupture de cette goupille évitera d'endommager plus gravement une autre partie de la transmission.
- Si la goupille est cassée, la remplacer par une nouvelle en sortant préalablement les morceaux cassés. Il est plus facile de s'aider d'un marteau et d'un chasse goupille d'un diamètre approprié à cette goupille. Il est nécessaire avant cette opération de démonter le capot de protection comme indique plus haut. Remonter ensuite le capot de protection.
- Pour toutes interventions mécaniques et en particulier pendant la période de garantie, il est fortement conseillé de vous adresser au réseau de spécialistes de nos concessionnaires.



ATTENTION: Il est conseillé d'éteindre le moteur lorsque la machine n'est pas utilisée pour ses fonctions spécifiques

GARANTIE

Les Tondeuses et leurs accessoires sont garantis pendant 2 ans: les composants électriques et en caoutchouc sont exclus de cette garantie.

Le constructeur s'engage au remplacement gratuit des pièces reconnues défectueuses après contrôle la main d'oeuvre et le transports sont à la charge de l'utilisateur.

La demande de garantie doit être établie par un revendeur agréé du constructeur. En ce qui concerne les équipements qui ne sont pas de notre fabrication, en particulier les moteurs, les normes de garantie sont fixées par les différents constructeurs, les éventuelles demandes d'interventions devront être adressées au réseau reconnu par les constructeurs en cas de problème, s'adresser toujours au revendeur ou à été acheté la Tondeuse.

**D**

INHALTSVERZEICHNIS

- ◇ **VORWORT**
- ◇ **IDENTIFIKATION**
- ◇ **TECHNISCHE DATEN**
- ◇ **VERPACKUNG UND TRANSPORT**
- ◇ **SICHERHEITSVORSCHRIFTEN**
- ◇ **STARTEN UND ABSTELLEN DES MOTORS**
- ◇ **GEBRAUCH UND EINSTELLUNGEN**
- ◇ **WARTUNG**
- ◇ **GARANTIEBEDINGUNGEN**
- ◇ **EG KONFORMITÄTSERKLÄRUNG**

(Übersetzt aus dem Original)

VORWORT

- Wir freuen uns, daß Sie sich zum Kauf unseres Qualitätsproduktes BENASSI SPA entschieden haben und die Maschine wurde aus den jahrelangen Erfahrungen der Profis entwickelt und ist aus ausgewählten Komponenten angefertigt worden.
- Wir wünschen Ihnen viel Freude und Spaß mit Ihrer neu erworbenen Maschine!
- Bevor Sie die Maschine in Betrieb nehmen, empfehlen wir Ihnen, die Bedienungs und Sicherheitsanleitung genau zu lesen und nach deren Anweisungen zu arbeiten.
- Bitte berücksichtigen Sie vor allem die mit Symbolen gekennzeichneten Bedienungs-anweisungen. Durch unsachgemäße oder falsche Bedienung gefährden Sie Ihre und auch die Gesundheit von Drittpersonen!



ACHTUNG !

TECHNISCHE DATEN

ZU DEN EIGENSCHAFTEN DES MOTORS SIEHE DIE MITGELIEFERTE BEDIENUNGS- UND WARTUNGSANLEITUNG DES MOTORS

Die in diesen Hackmaschinen verwendeten Motoren weisen die folgenden Eigenschaften auf:

- Auspuffabdeckung
- Start mit selbstwickelndem Seil
- Trockenluftfilter
- SCHMIERUNG DES 4-TAKT-MOTORS: siehe Bedienungs- und Wartungsanleitung des Motors.
- Ölmenge im 4-Takt-Motor: siehe Bedienungs- und Wartungsanleitung des Motors.
- Kraftstoff 4-Takt-Motor: bleifreies Benzin
- Bei allen Versionen ist die Antriebskupplung zu den Fräsen sowohl im Vorwärts- als auch im Rückwärtsgang mit Unfallverhütungsvorrichtungen zur Fräsenabstellung ausgestattet.
- Die Versionen BL300/304 verfügen über einen 1-Gang-Antrieb mit Riemen und fettgeschmierter Kette zur Fräse
- Die Versionen BL350/354 verfügen über einen Antrieb mit Vorwärtsgang und Rückwärtsgang mit zwei Riemen vom Motor und fettgeschmierter Kette zur Fräse.
- Die Lenkholme können:
 1. auf 3 Positionen in der Höhe verstellt werden
 2. auf mehrere Positionen sowohl höhen- als auch querverstellt werden.
- Die Fräse kann zwei Breiten haben: 57 cm und 80 cm
- Der Maschinenrahmen ist verschraubt (Abb. 2).
- Der Sporn ist verstellbar (Abb. 3 "B") oder feststehend (Abb. 4)

Schalleistungspegel LwA =	93 - 94 dB (A)
Schalldruck am Ohr des Anwenders: LpA =	80 dB (A)
Vibration am Holm mit Wiegung UNI EN 1033 Wert:	3,23 - 4,99 m/sec ²

IDENTIFIKATION

Zur Identifikation der Maschine (Seriennummer, Motor, Gewicht, Leistung) beachten Sie bitte das Typenschild, dessen Position dem Bild zu entnehmen ist. Siehe "D" in Abb. 6.

VERPACKUNG UND TRANSPORT

BREITE: 80 cm

TIEFE: 45 cm

HÖHE: 70 cm

- Die Hackmaschine aus der Verpackung nehmen.
- Die Fräsen mit den Mutterschrauben, die schon an der Fräse angebracht sind, an der Fräswelle befestigen.
- Den Sporn mit dem Bolzen und den beiden Stiften, die sich am Spornhalter befinden, in seine Lagerung befestigen.
- Die Holme an der Lenkerhalterung befestigen. Bei der auf drei Positionen verstellbaren Version mittels der beiden Schrauben mit dem Griff und der Mutter, die schon am Holm angebracht sind, befestigen.
- Bei der auf mehrere Positionen verstellbaren Version, den Holm mit den Einzelteilen, die schon an der Lenkerhalterung angebracht sind, befestigen.
- Der Halter für das kleine Transportrad wird durch zwei spezielle Bolzen mit Splint und Feder am Gehäuse befestigt. Das kleine Rad wird mit Schraube und Mutter am Halter befestigt. Um das kleine Transportrad in die gewünschte Position zu stellen, muss man nach außen ziehen, bis der Bolzen vollkommen in der Bohrung steckt (siehe Abb.7).
- Die beiden Seitenverlängerungen mit den Schrauben aus der beiliegenden Tüte am mittleren Fräsengehäuse befestigen, um einen Frässchutz von 60 cm Breite gemäß CE-Norm zu erhalten.
- Zur Transporterleichterung kann der Holm abmontiert werden. Die Abnahme des Holms erfolgt jeweils über die beiden Schrauben oder die Gewindebuchse.

SICHERHEITSVORSCHRIFTEN

WICHTIG : Bevor Sie die Maschine in Betrieb nehmen, empfehlen wir Ihnen, die Bedienungs und Sicherheitsanleitung genau zu lesen und nach deren Anweisungen zu arbeiten.; Das wird erlauben. Die Maschine am Besten und langer zu benutzen. DURCH UNSACHGEMÄSSE ODER FALSCHER BETRIEBUNG GEFÄHRDEN SIE IHRE UND AUCH DIE GESUNDHEIT VON DRITTPERSONEN!

- Jugendliche unter 16 Jahren dürfen die Maschine nicht bedienen.
- Der Benutzer ist für Schäden haftbar, da die Maschine seinen Steuerbefehlen unterliegt.
- Jeder, der mit der Maschine nicht vertraut ist und sie noch nie bedient hat, muß vor dem Gebrauch die Bedienungs- und Wartungsanleitung lesen.
- Vor dem Transport den Benzintank leeren.
- Vor dem Verlassen der Maschine, sicherstellen, daß sie nicht wieder starten kann
- Niemals mit bloßen Füßen oder mit Sandalen an den Füßen arbeiten. Bei der Arbeit feste Schuhe und eine lange Hose tragen. Den zu bearbeitenden Bereich vor Arbeitsbeginn überprüfen und Steine, Stöcke, eventuelle Metalldrähte und alle anderen Fremdkörper entfernen.
- Der Benutzer muß vor der Inbetriebnahme ein im Radius von 5 Metern freies Feld vor sich haben.
- Ausgetretenes Benzin abwischen.
- Den Tank stets bei stillstehendem Motor auffüllen. Das Auffüllen und/oder Umfüllen von Kraftstoff hat stets im Freien, fern von Feuer oder Wärmequellen zu erfolgen. Nicht rauchen.
- Vor dem Gebrauch der Hackmaschine muß der Benutzer die schnelle Ausschaltung des Motors erlernen, sich mit den Steuerungen vertraut machen und sich die einwandfreie Bedienung der Maschine einprägen.
- Die Maschine nicht in Bereichen in Betrieb nehmen, in denen sich die mit Kohlenmonoxid angereicherten Abgase ansammeln können.
- Die Hackmaschine nie unvollständig oder ohne die entsprechende Schutzvorrichtung verwenden. Ohne die rückwärtige Schutzhaube keine Hackarbeiten mit der Maschine ausführen.
- Bei laufendem Motor die Fräse oder eventuelle Werkzeuge nicht montieren/abmontieren oder reinigen.
- Achtung! Nicht an Hängen mit mehr als 30% Neigung arbeiten.
- Für Unfälle, die aus der Nichtbeachtung dieser Bedienungsanweisungen entstehen, können wir nicht haftbar gemacht werden.

STARTEN UND ABSTELLEN DER MOTORS



Bei jedem Motorstart die folgenden Anweisungen stets genau befolgen:

- Den Ölstand im Motor überprüfen: **ACHTUNG! FABRIKNEUE MASCHINEN WERDEN OHNE ÖL IM MOTOR GELIEFERT.** In diesem Fall Öl einfüllen, bis der am Meßstab des Öltankdeckels abzulesende Ölstand erreicht ist.
- **HALTEN SIE SICH AN DIE VORSCHRIFTEN UNTER PUNKT "VOR INBETRIEBNAHME" DER BEDIENUNGS- UND WARTUNGSANLEITUNG DES MOTORS.**
- Starten Sie die Maschine stets im Freien.
 1. Den Choke betätigen (wo es anwesend ist).
 2. Den Schalthebel "F" des Gashebels auf Position "MAX" stellen (Abb. 8a und 8b). Der Schalter "K" (Abb. 8b) auf Position "ON"
 3. Der Kupplungshebel "G" muß ausgerückt sein (Abb. 9 und 10) und auf Position "a" stehen.
 4. Mit Griff "I" leicht am Startseil ziehen, bis ein Widerstand zu spüren ist, dann kräftig ziehen. Das Seil nicht selbsttätig zurückschnellen lassen, sondern von Hand begleiten (Abb. 11).
 5. Bei laufendem Motor den Choke in die Anfangsposition bringen, dann den Gashebel (Abb. 8a und 8b Pos. "F") in mittlere Position bringen.
 6. Zum Abstellen des Motors den Schalthebel "F" des Gashebels (Abb. 8a) auf Position "STOP" stellen. Der Schalter "K" (Abb. 8b) auf Position "OFF"

GEBRAUCH UND EINSTELLUNGEN

- Zum Vorschub der Maschine die Sicherungseinrichtung (Rif. "F") freigegeben und den Kupplungshebel "G" aus Abb.9 und 10 auf Position "b" ziehen. Beim Loslassen des Hebels stellt sich die Maschine sofort ab.
- Bei der Version BL350/354 (mit zwei Hebeln) wird der Rückwärtsgang eingelegt, indem die Sicherungseinrichtung (Rif. "F") freigegeben und den Schalthebel "H" aus Abb.10 auf Position "b" gezogen wird.
- Bei der Version BL300/304: Den Wert von 45-55 mm zwischen den beiden inneren Riemenflächen an der Leitrollenachse beibehalten, (siehe Abb. 12), Kupplungshebel der Hackmaschine eingelegt, Position "b".
- Bei der Version BL350/354: Den Wert von ca. 52 ± 5 mm zwischen den beiden inneren Riemenflächen an der Leitrollenachse beibehalten, (siehe Abb. 13), Vorschubhebel eingelegt.
- Bei der Version BL350/354: Bei eingelegtem Rückwärtsganghebel den Wert von 35 ± 5 mm zwischen den beiden inneren Riemenflächen beibehalten, siehe Abb. 14.
- Die beste Einstellung hat man, wenn der Hebel vom Vorwärts- bzw. vom Rückwärtsgang in der angegebenen Position (siehe Abbildung 15), um ca. 10 mm vom Knopf entfernt, den Keilriemen spannt. Sollte das nicht der Fall sein, dann empfiehlt es sich die im Nachstehenden erläuterte Einstellung.
- Sollte dieser Wert abweichen, so ist die Spannung der Riemenspanner mit Hilfe der Regler „L“ und „M“ (siehe Bild 16) einzustellen, damit die Keilriemen nicht rutschen, wenn die Riemenspanner unter Spannung sind. Wenn diese Einstellung nicht ausreicht, kann der Motor verstellt werden. Zu diesem Zweck sind seine Befestigungsschrauben zu lösen und der Motor in die Richtung des Holms zu bewegen, um den besagten Wert zu verringern, oder umgekehrt.
- Die Lenkholme können bei der nur in der Höhe verstellbaren Version auf drei Positionen gebracht werden (Abb. 17). Hierzu den Griff "N" aufschrauben, den Holm drehen, die Schraube in eine andere Bohrung einsetzen und dann den Griff wieder arretieren.
- Zur Einstellung der Lenkholme bei der höhen- und querverstellbaren Version den Arretierhebel "P" aus Abb. 18 aufschrauben, den Holm in die gewünschte Position bringen und dann den Hebel erneut feststellen.
- Die Fräse kann über eine Breite von 57 cm mit 4 Hacken (2 pro Seite) und den Seitenscheiben verfügen. Durch eine zusätzliche Fräse pro Seite kann sie bis auf 80 cm erweitert werden (siehe Abbildungen auf Seite 6).
- Die Schnittfläche der Hacken muß zur Vorderseite der Maschine zeigen. Die Endscheiben sollten stets an den Fräsen montiert bleiben, um der Maschine während der Arbeit mehr Stabilität zu verleihen.
- Für besondere Anwendungen kann als Zusatzteil ein Furchenzieher eingesetzt werden. Dieser Zusatz wird zusammen mit seinem speziellen Träger anstelle des Spornträgers an der Lenkerhalterung mit derselben Mutterschraube befestigt.

WARTUNG

- Für den Ölwechsel und alle weiteren Wartungsarbeiten am Motor (Zündkerzen, Luftfilter, Einstellungen) siehe mitgeliefertes Motorhandbuch.
- Das Untersetzungsgehäuse verfügt über dichte Kugellager. Der Antrieb im Gehäuse erfolgt über eine Kette und ist mit einem gewöhnlichen Lithiumfett geschmiert.

i Einmal im Jahr sollte durch die Öffnung "Q" am Gehäuse mit etwas Schmierfett nachgeschmiert werden (Abb. 19).

- Die Maschinen und die Messer relativ sauber halten. Regelmäßig mindestens einmal pro Saison den Anzug der Schrauben, vor allem an den Fräsen überprüfen (bei allen Arbeiten an der Fräse Arbeitshandschuhe tragen).
- Wenn der Riemen reißen oder sehr verschlissen sein sollte, durch einen Riemen derselben Art austauschen. Zuerst die seitliche Schutzhaube abnehmen. Hierzu die beiden Schrauben, die die Haube an der Halterung im Bereich der Motorwelle befestigen, abschrauben, siehe Abb. 12, 13, 14.
- Dann die Schraube, die die Schutzhaube hinter dem Spanneisen der Lenkerhalterung befestigt, abschrauben, siehe "R" in Abb. 16.
- Danach die beiden Schrauben oben an der Schutzhaube (falls vorhanden) abschrauben. Um den Keilriemen vom Rückwärtsgang entfernen zu können, muss man zuerst die kleine Abdeckung (Pos „K“ Abb.14) abnehmen, nachdem die Befestigungsschraube abgeschraubt worden ist. Den Riemen aus den Riemenscheiben herausziehen, den neuen Riemen einsetzen, nach den Anweisungen aus dem Kapitel "GEBRAUCH UND EINSTELLUNGEN" einstellen und die Maße zwischen den beiden Riemenflächen überprüfen. Die Schutzhaube wieder aufsetzen.
- Der Spannstift, der die größere Riemenscheibe am Rahmenritzel befestigt, hat auch eine Schutzfunktion: Wenn Behinderungen im Erdreich vorliegen, wird zuerst der Bruch des Spannstifts verursacht und somit die Beschädigung anderer wichtigerer Maschinenteile vermieden.
- Sollte der Spannstift abgeschert werden, ist er durch einen Spannstift derselben Art auszuwechseln. Den abgescherten Spannstift herausziehen und den neuen einfach mit Hilfe eines Hammers und Stifttreibers einsetzen. Zur Abnahme der Schutzhaube die oben genannten Anweisungen befolgen.
- Für alle mechanischen Eingriffe, insbesondere im Garantiezeitraum, gilt die Empfehlung, sich an die Fachwerkstätten unserer Vertragshändler zu wenden.



ACHTUNG !! ES WIRD EMPFOHLEN, DEN MOTOR NICHT LAUFEN ZU LASSEN, WENN DIE MACHINE NICHT FÜR DIE ARBEIT VERWENDET WIRD.

GARANTIEBEDINGUNGEN

Die Maschinen und das Zubehör haben 2 Jahre Garantie im privaten Bereich und 1 Jahr Garantie bei gewerblicher Nutzung. Hiervon ausgenommen sind elektrische Teile und Gummiteile. Der Garantieanspruch für Motorenteile soll direkt an die jeweiligen Motorenhersteller gerichtet werden.

BENASSI S.P.A. verpflichtet sich zum entgeltlosen Ersatz der als defekt anerkannten Teile: Arbeits- und Transportkosten trägt in jedem Fall stets der Auftraggeber. Die Anfrage auf Garantieleistung hat immer über die BENASSI - Vertragshändler zu erfolgen.

Bezüglich der nicht von uns hergestellten Materialien, und hierbei insbesondere hinsichtlich des Motors, gelten die von den betreffenden Herstellern festgelegten Bestimmungen. Daher sind eventuelle Anfragen auf diesbezügliche Eingriffe an die entsprechenden Kundendienststellen in den verschiedenen Gebieten zu richten.

Wenden Sie sich bei allen anfallenden Problemen und Eingriffen an den Händler, bei dem Sie die Maschine gekauft haben.

GB

INDEX

- ◇ INTRODUCTION
- ◇ TECHNICAL DETAILS
- ◇ INSTRUCTION FOR MOTORHOE ASSEMBLY
- ◇ SECURITY TERMS
- ◇ STARTING AND STOPPING
- ◇ USE AND ADJUSTMENT
- ◇ MAINTENANCE
- ◇ WARRANTY
- ◇ DECLARATION OF CONFORMITY

TRANSLATED FROM THE ORIGINAL

INTRODUCTION

- Dear user, thank you for preferring , The top performance and the easy use of our machine should give you any satisfaction.
- This machine is the result of a long experience working at the top quality standard and using first quality material.
- Carefully using and servicing this machine, you will certainly get satisfactory performances for a long time.
- Please read very carefully this booklet before using your machine.
- The greater attention you give to our technical instructions the more reliable your machine will be. Pay special attention to the instructions marked out by the following sign



DANGER!

- Failure to comply with these instructions may result insidious or even cause fatal injury.

TECHNICAL DETAILS

FOR THE ENGINE FEATURES SEE THE ENGINE INSTRUCTION BOOKLET DELIVERED WITH THE MACHINE.

The engine fitted on this cultivator have following features:

- Exhaust guard (Pict. 1 Ref. "A")
 - Recoil starter
 - Dry air filter
 - ENGINE LUBRICATION WITH: see instruction manual of the engine.
 - Quantity of engine oil: see instruction manual of the engine.
 - Fuel : unleaded petrol
 - Safety device for both forward and backward gear stopping the tiller.
 - The model BL300/304 has a single belt transmission for the engine and a greased chain for the tiller.
 - The model BL350/354 has a double belt transmission (front and reverse) for the engine and a greased chain for the tiller.
 - The handlebar can be:
 1. adjustable in 3 vertical positions
 2. adjustable in different positions (height and side)
 - The tiller can be of 57 cm or 80 cm.
 - The gear-box is screwed (Pict. 2).
 - The spur can be adjustable (Pict 3 Ref. "B") or fixed (see Pict 4).
-
- Acoustic power level LwA = 93 - 94 dB (A)
 - Acoustic pressure to the operator's ear: LpA = 80 dB (A)
 - Vibration to handlebar with weighting UNI EN 1033 value: 3,23 - 4,99 m/sec²

All the identification references (code number, engine, weight, power) are printed on the number plate on the machine (Pict. 6 Ref. "D").

INSTRUCTIONS FOR MOTORHOE ASSEMBLY



The machine is packed in a box of the following dimensions :

◇ **WIDTH: 80 cm**

◇ **HEIGHT: 70 cm**

◇ **LENGHT: 45 cm**

- Take the machine out of the carton box.
- Fit the two tillers to the main shaft using the delivered screws and nuts.
- Fit the rear spur in its place using the delivered bolt and both pins which are on the spur holder.
- Fit the handlebar on the support:
 - The model with the vertical adjustment is fitted with two screws and nuts already fitted on the handlebar.
 - The model with the full-side adjustment (rack, wheel system) is fitted with the parts already mounted on the handlebar holder.
- The front wheel holder is fitted to the frame by means of two pins with cotter and spring. The small wheel has to be fitted on the holder through screw and nut. To put the small wheel in the requested position pull outwards till the pin is completely inside the buttonhole (see picture n.7).
- Fit the two guard-extensions to the main tiller protections fitted on the body of the machine using the proper screws and nuts. The protection guards should reach a width of 60 cm according to CE norms.
- To make the transport easier it is possible to keep the handlebar disassembled, by means of the two screws in one version or by means of the thread bushing in the other one, that fix it to the handlebar holder.

SECURITY TERMS

WARNING:

Please read very carefully this booklet before using your cultivator; Carefully using and servicing this machine, you will certainly get satisfactory performances for a long time.. FAILURE TO COMPLY WITH THESE INSTRUCTIONS MAY RESULT INSIDIOUS OR EVEN FATAL INJURY.

- The use of the machine is forbidden to persons younger than 16 years.
- The operator is responsible of any possible damage and he should always drive the machine carefully and safety.
- Before carrying the machine always empty the fuel tank.
- Before leaving the machine be sure that it is fully stopped.
- Never use the machine without heavy shoes and long transfers. Always inspect the area where you want to work taking off stones, branches, cables and any other thing which can be dangerous.
- Before start working, make sure that a radius of minimum 5 mt. is completely free.
- Clean any possible leakage of fuel.
- Fill up when the engine is off and not hot, always in an open space far from fires or any heating source and refrain from smoking during this operation.
- Before starting the machine make sure that you can quickly stop the engine and that you are familiar with the control levers.
- Never allow the engine to run in enclosed spaces where the highly toxic carbon monoxide could not evacuate.
- Never start or use the machine not completely assembled especially concerning the safety devices and the tiller protection guards which should always be completely assembled with all its extensions.
- Never fix or clean the tiller blades or any other tools when the engine is running.
- Attention ! Don't use the machine on sloping grounds exceeding the 30%
- We are not responsible for accidents due to the wrong use of the machine neglecting the above basic instructions.

STARTING AND STOPPING THE MACHINE

Starting the engine of the machine always follow these instructions very carefully:

- Check the oil in the engine : THE BRAND NEW MACHINE IS DELIVERED WITHOUT OIL IN THE ENGINE, THEREFORE YOU SHOULD FILL IT UP TO THE LEVEL ON THE DIP STICK OF THE OIL CUP.
- Please check the engine USE AND MAINTENANCE concerning the “operations before starting”.
- Start the engine only in open spaces.
 1. Pull the choke lever on the engine.(where present is)
 2. Turn the accelerator lever “F” to the “MAX” position (Pict. 8a and 8b). The switch (Ref. “K” Pict. 8b) must be “ON”.
 3. The clutch lever “G” should be released in position “a” (Pict. 9-10).
 4. Pull the starting rope by the handle “I” smoothly first than strongly: when you feel some resistance don’t leave the handle but help the recoiling of the rope with your hand (Pict. 11).
 5. When the engine runs move the choke lever to the initial position and the accelerator lever in the mid-position (Pict. 8a and 8b Ref. “F”).
 6. For stopping the engine move the accelerator lever “F” in “STOP” position (Pict. 8a) and the switch (Ref. “K” Pict. 8b) must be “OFF”.

USE AND ADJUSTMENT

- You can start the rotation of the tiller unlocking the security device (Pict. 9 and 10 Rif. "F") and pulling the clutch lever "G" up to position "b" (Pict. 9-10) the machine will immediately stop releasing the lever.
- In the model BL350/354 with two levers you can insert the reverse gear unlocking the security device (Pict. 10 Rif. "F") and pulling the hand lever "H" in position "b" (Pict. 10).
- In the model BL300/304 pulling the clutch lever in position "b" the correct space of the internal sides of the belt (Pict. 12) should be of 45-55 mm.
- In the model BL350/354 this space should be of 52 ± 5 mm (Pict. 13). Note that you can check this space only after removing the side plastic cover through the fixing screws.
- In the model BL350/354 pulling the reverse gear lever between the internal sides of the belt should be 35 ± 5 mm (Pict. 14).
- The best adjustment is when the lever of the forward or of the reverse gear in the position shown in picture 15, at a distance of about 10 mm from the knob, tightens the belt. Should this not be the case, please proceed with the adjustments mentioned below.
- If the distance is different, you should adjust the tension of the idlers by means of the register screws "L" and "M" of picture 16, so that the belts do not slide when the idlers are tightened. If this adjustment is still not enough, you can move the engine on its guides after having turned out the clamping bolts: move the engine towards the handlebar if you have to reduce the space, or viceversa.
- In the type with full side and vertical adjustment (Pict. 18) you have to release the blocking lever "P" than adjust the handlebar position as you prefer and lock it again.
- The standard tiller is 57 cm wide, with two sets of knives on each side, and the side protection plates.
- Adding other two sets of blades you can extend the tiller to 80 cm (Pict. 6). The blades of the tiller-knives should always be directed ahead, towards the front of the machine.
- We recommend to use the tiller with the side plates because they improve the stability of the machine and they protect from plants and any other obstacle.
- As optional accessory the machine can fit an adjustable ridger delivered complete with its own support which should be fitted on the rear side of the machine, replacing the standard spur.

MAINTENANCE

- For the normal maintenance (oil, filter, spark plug) check the booklet for the engine included.
- The chain for the final transmission is lubricated with normal grease.



Every year you should introduce some grease through the hole “Q” (Pict. 19) in the main body

- Keep the machine and the tillers clean and check that all the screws and nuts are well tied, especially the screws of the tiller (always wear protection gloves working on the tiller).
- In case of breaking or wear you can replace the belt after taking off the side protection cover fixed to the frame near the engine shaft by two screws (Pict. 12-13-14).
- In order to remove the belt of the reverse gear, it is necessary to remove the small cover (“K” Pict. 14) by unscrewing its screw. Remove the belt from the pulleys, install the new belt end adjust it following the instructions mentioned in the chapter USE AND ADJUSTMENT by checking the distance between both sides of the belt, then replace the cover.
- The pin fixing the big pulley has also a safety purpose: in case heavy obstacle it will break avoiding damages to other parts of the machine.
- The replacement of the pin is very easy: you have to insert the new pin in the hole using a hammer.
- For any technical repair especially during the guarantee period, it is recommendable to apply to the specialized workshops of our dealers.



CAUTION

It is advised not to keep the motor running when the machine is not being used for its specific purpose

WARRANTY

Our machines and accessories are guaranteed for 2 years excluding electric and rubber parts.

All the defective parts will be replaced free of charge excluding cost of labour and transport freight, which would be at customer's charge.

For any problem regarding the engine or any other part not of our production, please refer to the guarantee conditions stated by the manufacturer and apply to their assistance centres.

For any kind of problem or repair please apply to the dealer where you bought the machine.

**IT- DICHIARAZIONE CE DI CONFORMITA'
ES-DECLARATION CE DE CONFORMIDAD
FR-DECLARATION CE DE CONFORMITE'
DE-EG KONFORMITÄTSEKLRÄRUNG
EN-EC DECLARATION OF CONFORMITY**

*La sottoscritta ditta costruttrice e depositaria della documentazione
El abajo firmante de la sociedad
Nous soussignés Fabricants et Dépositaires de la Documentation,
als Hersteller und Unterlagenbesitzer erklärt unter ihrer alleinigen Verantwortung, dass die neue Maschine
The undersigned of the company*

**BENASSI
VIA LAMPEDUSA, 1
40017 SAN MATTEO DELLA DECIMA BO**

*dichiara sotto la propria responsabilità che la macchina
declaramos que la maquina
déclarons sous notre propre responsabilité que la machine neuve
declares under its own responsibility that the new machine*

Tipo /Denomination /Type /Typ /Type:

MOTOZAPPA MOTOAZADA MOTOBINEUSE MOTOHACKE CULTIVATOR

Modello /Modelo /Modele /Modell /Model :

BL300 BL350 BL304 BL354

matricola da Nr /numeros de matricola /numero de serie /Seriennummer /S/N:

> **20 1501 00000**

*è conforme ai Requisiti Essenziali di Sicurezza e di Salute di cui alle Direttive
es conforme a las directivas
est conforme aux conditions requises essentielles de sécurité et de santé de la Directive
den wesentlichen Anforderungen hinsichtlich Sicherheit und Gesundheitsschutz der Richtlinien .
complies with following Directives*

2006/42/CE; 2002/44/CE; 2004/108/CE

Norma applicabile / directivas / Norme applicabile / Bezugsnorm / Applicable standard :

EN 709; EN ISO 12100

Luogo e data

San Matteo della Decima, 01/06/2015

Firma: Roberto Tassinari

(legale rappresentante / direccion / Représentant Léga/ Rechtsvertreter)



Questa dichiarazione perde la sua validità se il prodotto viene modificato o trasformato senza accordo.

BENASSI[®]

VIA LAMPEDUSA, 1

40017 S. MATTEO DELLA DECIMA (BO) - ITALIA

TEL: +39.051.820534 FAX: +39.051.6826164

Web: www.benassi.eue-mail: benassi@benassispa.it export@benassispa.it