

BENASSI®

L300 L390

LEVAZOLLE

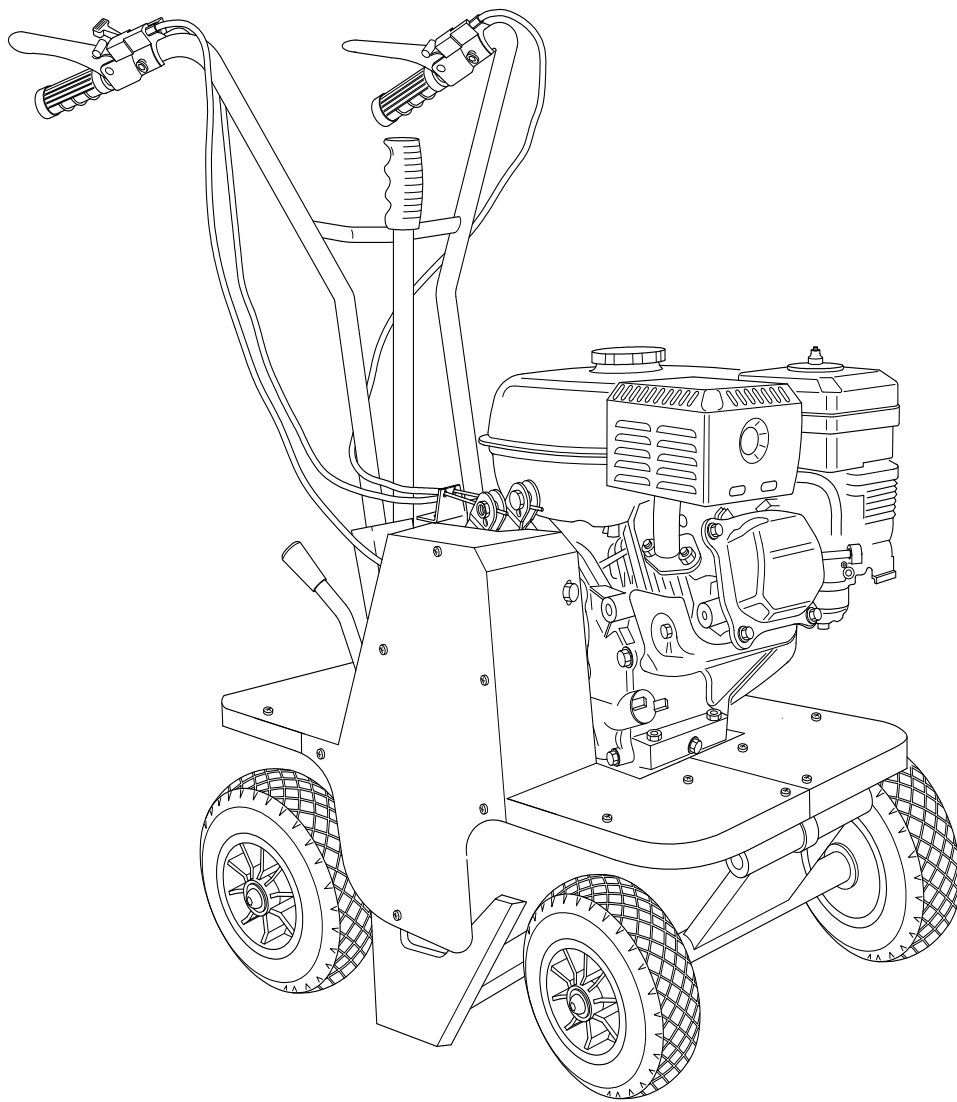

MANUALE D'USO E MANUTENZIONE

INDICE

1.	USO DEL MANUALE.....	pag. 4
2.	SEGNALI PRESENTI SULLA MACCHINA.....	pag. 5
3.	DATI TECNICI.....	pag. 7
4.	SOLLEVAMENTO E TRASPORTO.....	pag. 8
5.	PARTI PRINCIPALI DELLA MACCHINA.....	pag. 9
6.	COMANDI E REGOLAZIONI.....	pag. 10
7.	ISTRUZIONI DI MONTAGGIO STEGOLE E PARTE FINALE LEVA REGOLAZIONE ALTEZZA DI TAGLIO.....	pag. 11
8.	INFORMAZIONI RELATIVE ALLA SICUREZZA	
	A) PRESCRIZIONI GENERALI	pag. 12
	B) ADDESTRAMENTO.....	pag. 12
	C) PREPARAZIONE.....	pag. 12
	D) USO OPERATIVO.....	pag. 13
	E) DOPO IL LAVORO	pag. 14
9.	TRASPORTO DELLA MACCHINA	pag. 15
10.	DESCRIZIONE DEI SISTEMI DI SICUREZZA E PROTEZIONE.....	pag. 15
11.	OPERAZIONI DA ESEGUIRE PRIMA DELL'AVVIAMENTO.....	pag. 16
12.	AVVIAMENTO E GUIDA DELLA MACCHINA	pag. 17
13.	CONSIGLI UTILI PER L'OPERAZIONE DI TAGLIO.....	pag. 18
14.	CONTROLLI	
	A) CONTROLLO PRESSIONE PNEUMATICI	pag. 19
	B) REGOLAZIONE CAVI DI COMANDO	pag. 19
	C) SOSTITUZIONE E REGOLAZIONE CINGHIE.....	pag. 20
	D) CONTROLLO E SOSTITUZIONE LAME	pag. 23
	E) CONTROLLO FRENO AVANZAMENTO	pag. 23
15.	MANUTENZIONE E IMMAGAZZINAMENTO.....	pag. 24
16.	PULIZIA DELLA MACCHINA	pag. 25
17.	SOSTE STAGIONALE.....	pag. 25
18.	MESSA FUORI SERVIZIO E ROTTAMAZIONE.....	pag. 26
19.	ASSISTENZA TECNICA	pag. 26
20.	GARANZIA.....	pag. 26
21.	MARCATURA CE	pag. 27
22.	DIAGNOSTICA.....	pag. 28

Allegato 1. NOTE

Allegato 2. Dichiarazione di Conformità

MANUALE D'USO E MANUTENZIONE

LEVAZOLLE

PREMESSA

La macchina deve essere utilizzata limitatamente allo scopo a cui è stata destinata, quindi per tagliare strisce di cotica erbosa.

Qualsiasi uso diverso da quello dichiarato, non compreso o deducibile dal presente Manuale e dal Manuale del Motore qui accluso, è da considerarsi "NON AMMESSO".

Il mancato rispetto delle istruzioni contenute nel presente Manuale e nel Manuale del Motore esime il co-struttore da qualsiasi responsabilità, in particolare per danni di ogni natura generati da uso improprio o non corretto, da negligenze, interpretazioni superficiali o mancato rispetto dei requisiti di sicurezza qui riportati.

Farsi spiegare dal rivenditore come utilizzare la macchina nelle migliori condizioni di sicurezza.

Eeguire sempre i controlli prescritti, prima di ogni utilizzo della macchina.

Per qualsiasi dato non compreso o non deducibile dalle pagine a seguire si raccomanda di consultare direttamente il costruttore.

1. USO DEL MANUALE

Il presente Manuale si compone di pagine numerate e degli allegati citati nell'indice.

Prima della messa in funzione della macchina l'utilizzatore deve leggere attentamente questo manuale di istruzioni oltre al Manuale del Motore fornito in allegato.

L'impiego del taglia cotica erbosa da parte di più operatori (singolarmente), comporta che ognuno di essi prenda attentamente in esame il Manuale di istruzione ed il Manuale del Motore **prima dell'uso**.

I manuali sopra menzionati sono parte integrante della macchina e dovranno quindi essere conservati integri ed in buono stato, in luogo noto facilmente accessibile, per tutta la vita operativa del tagliazolle, anche nel caso di passaggio ad altro utilizzatore. Il loro scopo è fornire le informazioni necessarie all'uso competente e sicuro del prodotto. In caso di deterioramento o più semplicemente per ragioni di approfondimento tecnico ed operativo, si può consultare direttamente il Costruttore. Lo spazio predisposto alla fine del Manuale del taglia zolle serve alle eventuali annotazioni di completamento.

2. SEGNALI PRESENTI SULLA MACCHINA

I simboli utilizzati come affissioni sulla macchina hanno la funzione di segnalare i pericoli durante l'uso e la manutenzione della stessa.

È assolutamente necessario riconoscere il significato delle affissioni di pericolo e mantenerne leggibile il messaggio. In caso di deterioramento tali segnali devono essere immediatamente sostituiti impedendo l'uso della macchina finché sprovvista degli stessi. Si raccomanda di rispettare le avvertenze richiamate sulle affissioni.

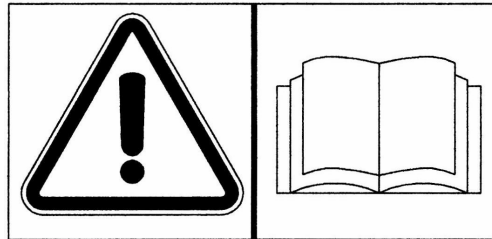

E' NECESSARIO LEGGERE IL MANUALE DI ISTRUZIONI FORNITO IN DOTAZIONE

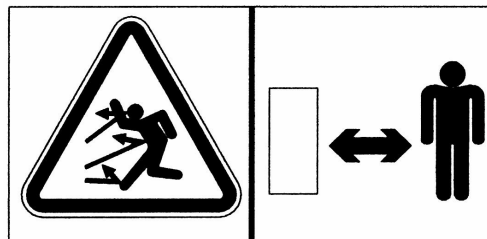

PERICOLO DI LANCIO OGGETTI, MANTENERE LA DISTANZA DI SICUREZZA

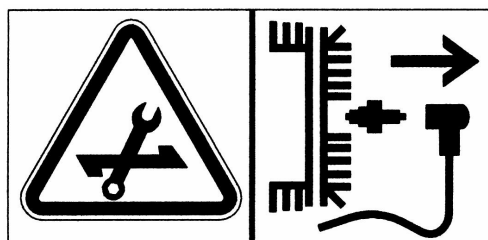

DURANTE LA MANUTENZIONE STACCARE SEMPRE IL CAVO DELLA CANDELA

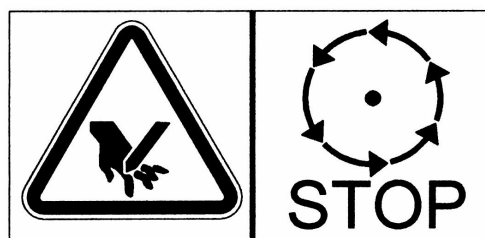

PERICOLO DI CESCOIAMENTO MANI. ARRESTARE IL MOTORE

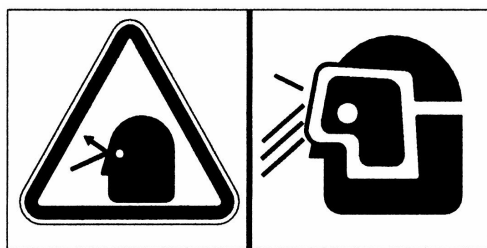

PERICOLO DI LANCIO OGGETTI. OBBLIGO DI INDOSSARE PROTEZIONI
SUGLI OCCHI

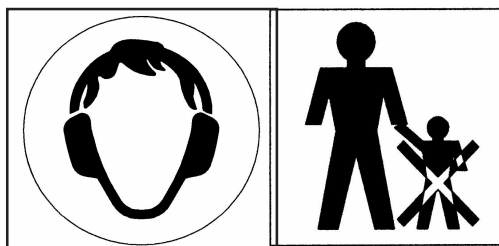

OBBLIGO DI INDOSSARE PROTEZIONI AURICOLARI. VIETATA LA PRESENZA DI
BAMBINI NEL RAGGIO DI AZIONE DELLA MACCHINA

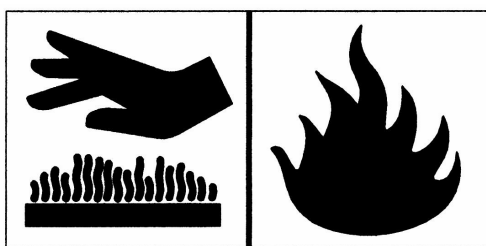

ATTENZIONE PARTI CALDE. PERICOLO DI SCOTTATURE. RISCHIO DI INCENDIO

3. DATI TECNICI

MOTORE:	Benzina
POTENZA MOTORE (kW):	3,6 (L300) / 4,1 (L390)
LARGHEZZA DI TAGLIO (cm):	30 (L300) / 39 (L390)
ALTEZZA DI TAGLIO (mm):	regolabile fino a 35
CAMBIO:	2 marce avanti
TRASMISSIONE:	meccanica
INGRANAGGI:	a bagno d'olio (tipo SAE 80W-90)
AVVIAMENTO:	a fune autoavvolgente
MANUBRIO:	regolabile in altezza
PNEUMATICI:	anteriori GARDEN 3.00-4 posteriori (L300) GARDEN 4.10/3.50-4 posteriori (L390) (Tractor 3.00-4)
DIMENSIONI L x W x H (mm) :	780 x 420 x 610
PESO (kg):	79
PRESSIONE ACUSTICA;	86,2 dBA
POTENZA ACUSTICA (ISO 374):	LWA 97,0 dBA
LIVELLO DI VIBRAZIONI TRASMESSE ALLE STEGOLE (EN 1033) :	AW 1,8 m/s ²

CONDIZIONI AMBIENTALI

Salvo diversa precisazione all'ordine si intende che la macchina deve essere prevista per funzionare regolarmente nelle condizioni ambientali di cui ai punti seguenti.

Condizioni ambientali diverse da quelle prescritte possono causare rotture meccaniche con conseguenti situazioni di pericolo per le persone.

ALTITUDINE

L'altitudine del luogo nel quale la macchina verrà installata non sarà superiore a 1500 m sul livello del mare.

TEMPERATURA

Temperatura ambiente minima: -5°C

Temperatura ambiente massima: +50°C

CONDIZIONI ATMOSFERICHE

L'equipaggiamento elettrico è in grado di funzionare correttamente in condizioni atmosferiche con umidità relativa non superiore al 50% a temperatura di 40°C e al 90% con temperatura non superiore a 20°C (senza condensa).

ATMOSFERA CON RISCHIO DI ESPLOSIONE E/O INCENDIO

La macchina standard qui descritta non è predisposta per lavorare in ambienti con atmosfera esplosiva o con rischio d'incendio.

4. SOLLEVAMENTO E TRASPORTO

Tutto il materiale viene accuratamente controllato dal costruttore prima della spedizione. Il turf cutter viene consegnato in un singolo cartone con il manubrio e la parte finale della leva regolazione altezza di taglio smontati.

Al ricevimento della macchina accertarsi che la stessa non abbia subito danni durante il trasporto o che l'eventuale imballo non sia stato manomesso con conseguente asportazione di parti dall'interno. Nel caso si riscontrassero danni o parti mancanti avvisare immediatamente il vettore ed il costruttore producendo documentazione fotografica.

Dopo il montaggio del manubrio e dell'estremità leva regolazione altezza di taglio, seguendo le istruzioni riportate al paragrafo 7 del presente manuale, la macchina può essere movimentata sulle proprie ruote .

Il costruttore non risponde di rotture dovute al trasporto della macchina dopo la consegna.

ATTENZIONE

Durante la movimentazione si deve operare con estrema cautela onde evitare ribaltamenti. Evitare pendenze elevate onde evitare di perderne il controllo. Assicurarsi che non vi siano persone esposte in zona pericolosa.

5. PARTI PRINCIPALI DELLA MACCHINA

La macchina si compone delle seguenti parti principali:

- A - LEVA FRIZIONE COMANDO LAMA
- B - LEVA COMANDO ACCELERATORE
- C - LEVA FRIZIONE AVANZAMENTO MACCHINA
- D - LEVA REGOLAZIONE ALTEZZA TAGLIO
- E - MOTORE
- F - CARTER DI PROTEZIONE
- G - LAMA
- H - LEVA SELETTORE MARCE
- I - INTERRUTTORE DI ACCENSIONE/SPEGNIMENTO (1/0)



Figura 1

6. COMANDI E REGOLAZIONI

A) LEVA FRIZIONE COMANDO LAMA

Serve per innestare e disinnestare il movimento della lama. Abbassare la leva per innestare la frizione e rilasciarla per disinnestare la frizione.

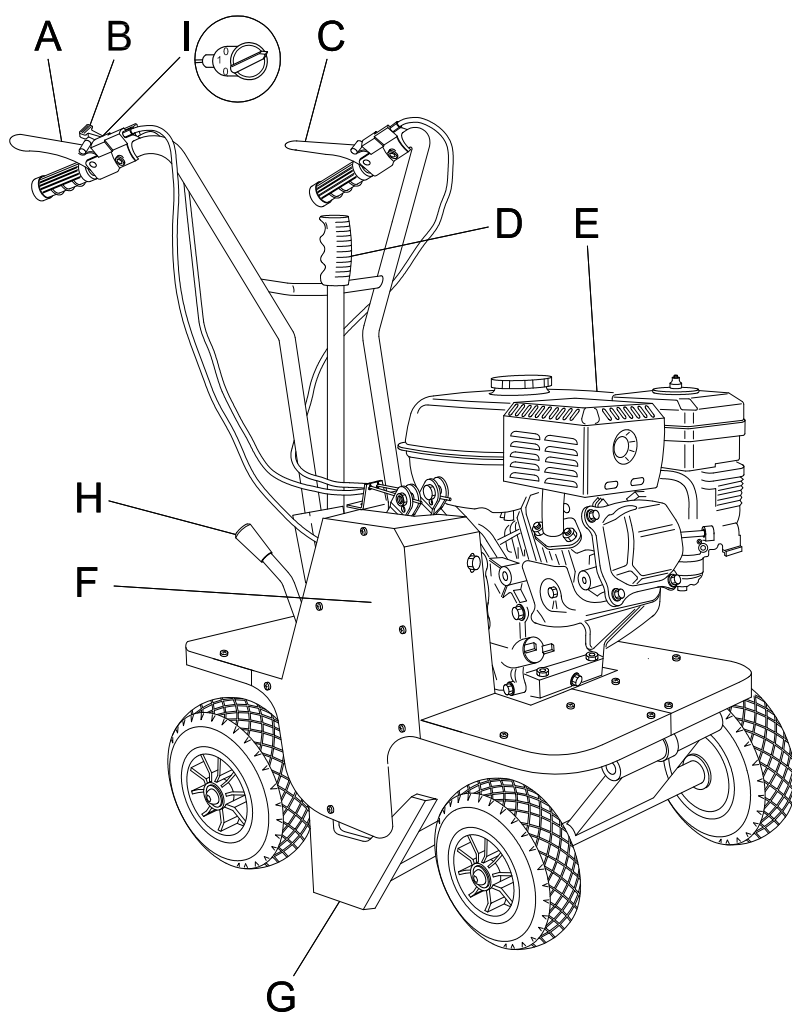
ATTENZIONE

Indipendentemente dalla posizione della frizione di avanzamento, la lama continua il proprio movimento se il motore è acceso e la frizione comando lama è innestata.

B) LEVA COMANDO ACCELERATORE

Serve per regolare il numero di giri del motore in funzione delle operazioni da eseguire. Quindi al momento dell'accensione la leva verrà posizionata sul minimo mentre durante il lavoro la si posizionerà in base alle esigenze di utilizzo.

C) LEVA FRIZIONE AVANZAMENTO MACCHINA

La leva ha due sole posizioni : innesto e disinnesto. Abbassare la leva per innestare la frizione e rilasciarla per disinnestare la frizione.

Questa leva aziona automaticamente il freno avanzamento macchina: quando la leva è rilasciata il freno è inserito, quando è innestata il freno è disinserito.



Figura 2

D) LEVA REGOLAZIONE ALTEZZA DI TAGLIO

Serve per regolare l'altezza di taglio in funzione del terreno su cui si lavora ed allo spessore della cotica erbosa che si intende sollevare. (Fig.2 Rif. A)

F) CARTER DI PROTEZIONE

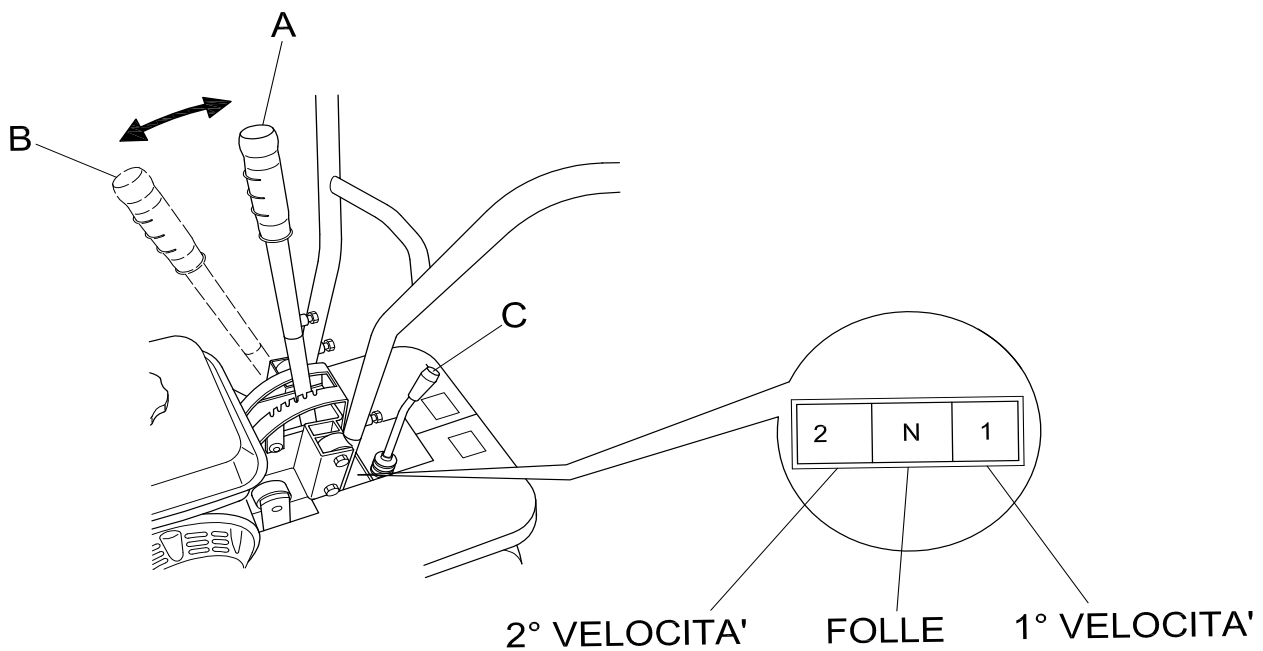
Il carter di protezione (Fig. 1, rif. F) ostacola il contatto con le parti in movimento della macchina. E' assolutamente vietato l'utilizzo della macchina sprovvista di carter di protezione.

I) INTERRUTTORE DI ACCENSIONE

Interruttore a due posizioni :

- (1) per l'accensione del motore
- (0) per lo spegnimento del motore

L) LEVA SELETORE MARCE AVANTI (1a -2a), FOLLE

Questa leva consente di selezionare la direzione di avanzamento della macchina (marce avanti, retromarcia) .

ATTENZIONE

Selezionare la posizione di marcia desiderata solamente dopo avere disinnestato la frizione di avanzamento della macchina rilasciando l'apposita leva (fig. 1, rif. C).

7. ISTRUZIONI DI MONTAGGIO STEGOLE ED ESTREMITÀ LEVA REGOLAZIONE ALTEZZA DI TAGLIO

Il turf cutter viene consegnato con le stegole e la parte finale della leva regolazione altezza di taglio smontate. Rimuovere l'imballo di cartone (da smaltire correttamente, in accordo alle normative vigenti).

Per il montaggio, procedere poi nel modo seguente :

- Sollevare il manubrio(Fig. 3 Rif. C) ed inserirlo nei supporti indicati in Fig. 3 Rif. E. Selezionare l'altezza desiderata e fissarlo tramite le viti fornite in dotazione (Fig. 3 rif. D).
- Inserire la parte finale della leva regolazione altezza di taglio(Fig. 3 Rif. A) nell'apposito supporto (Fig. 3 rif. F) e fissarla tramite la vite fornita in dotazione(Fig. 3 Rif.B).



Figura 3

Prima dell'avviamento occorre che la macchina sia correttamente montata in ogni sua parte.

8. INFORMAZIONI RELATIVE ALLA SICUREZZA

Prima di utilizzare il turf cutter è indispensabile che l'operatore abbia recepito le avvertenze, i divieti e le descrizioni cautelative riportate nel presente manuale e nel manuale del motore: l'incolumità dell'operatore, di terze persone, di animali e di cose è in strettissima relazione al rispetto delle prescrizioni.

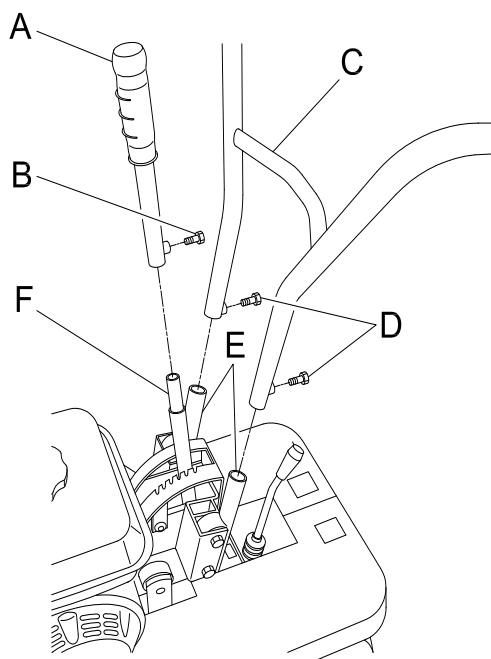
A) PRESCRIZIONI GENERALI

- È vietato impiegare il turf cutter per funzioni diverse da quella prevista.
- È vietato salire sul turf cutter e/o farsi trasportare.
- È vietato manomettere i dispositivi di sicurezza e di protezione.
- È vietato apportare modifiche per l'adattamento di dispositivi/oggetti non previsti dal fabbricante.
- Le parti elettriche del motore devono sempre rimanere protette.

B) ADDESTRAMENTO

- Leggere il Manuale d'uso ed il manuale del motore prima di utilizzare la macchina.
- L'uso della macchina non è consentito a minori di 16 anni o a persone che non possiedano i requisiti psicofisici necessari.
- Non utilizzare la macchina in vicinanza di altre persone o all'interno di locali chiusi.
- È vietato introdurre le mani, altre parti del corpo e i vestiti nelle parti in movimento.
- È vietato avvicinarsi a parti in movimento.
- Prima di ogni intervento di ispezione o assistenza assicurarsi di aver spento il motore e staccato il filo della candela.

C) PREPARAZIONE

- Curare lo spazio operativo attorno alla macchina che deve essere sgombro da ostacoli ed adeguatamente illuminato.
- Prima di avviare il motore, assicurarsi che non vi siano persone, animali o vetture nelle vicinanze.
- Prima di avviare il motore, assicurarsi che entrambe le leve di innesto (frizione di avanzamento - Fig. 1, Rif. C e frizione lama - Fig. 1, Rif. A) si trovino nella posizione di disinnesco (rilasciate); quindi posizionare la leva di selezione marcia sulla posizione di folle (Fig. 2 Rif. C)
- Prima di avviare la macchina controllare che le viti, i mezzi di fissaggio e le protezioni siano al loro posto e che le affissioni siano leggibili.
- Quindi: Assicurarsi che i bulloni di fissaggio delle ruote siano ben avvitati.
- Stringere adeguatamente dadi e bulloni di fissaggio della lama, per evitarne la perdita durante il lavoro. Sostituire la lama se troppo vecchia ed usurata.
- Il carter di protezione(Fig. 1, Rif. F) non deve essere rimosso per alcun motivo durante l'uso della macchina. .
- All'avviamento del motore controllare la posizione delle varie leve di comando (vedi paragrafo "Comandi e regolazioni").
- Curare l'abbigliamento del personale che opera sulla macchina: indossare un giubbotto con maniche lunghe e ben serrate intorno ai polsi, calzoni lunghi ed attillati, calzature robuste, cappello o elmetto protettivo. Evitare assolutamente di utilizzare indumenti con parti penzolanti, giacche sbottonate o abiti strappati, slacciati o con chiusure lampo aperte per evitare il rischio di contatto con parti in movimento.
- È obbligatorio indossare gli occhiali di protezione e si consiglia l'utilizzo di protezioni auricolari e di guanti protettivi durante il funzionamento.
- Non accendere e far funzionare il turf cutter in ambienti chiusi perchè lo scarico del motore contiene ossido di carbonio, che è incolore, inodore e insapore ed estremamente pericoloso.

- Utilizzare la massima cautela nel movimentare i carburanti. Sono infiammabili ed i vapori sono esplosivi :
 - Utilizzare solamente un contenitore approvato
 - Fate attenzione a non togliere i tappi del carburante e a non rabboccare il serbatoio carburante con il motore in moto.
 - Consentite al motore di raffreddarsi prima di fare rifornimento.
 - Non fumate durante tale operazione.
 - Non effettuate mai il rifornimento della macchina all'interno
 - E' bene utilizzare, inoltre, un ampio imbuto per non rovesciare il carburante sul motore e su altre superfici del turf cutter
 - In caso venga versato del carburante, non tentate di avviare il motore, ma spostate la macchina lontano dalla zona in cui è stato versato il carburante, prima di avviarla.
 - Dopo aver rifornito il motore di carburante riposizionate ed avvitate a fondo il tappo del serbatoio carburante.
- Non depositate il turf cutter oppure il contenitore del carburante in interni, dove ci siano fiamme libere

D) USO OPERATIVO

- Durante il lavoro , tenete tutti ad una distanza minima di 10 metri dalla macchina.
- Mantenete il motore ben aerato e sgombro da accumuli di materiale ed altri residui, allo scopo di prevenire danni al motore o possibili incendi. **Pulite regolarmente il convogliatore dell'aria di raffreddamento e l'alettatura.** Con l'occasione pulite anche il filtro dell'aria
- Guidate con regolarità, evitando partenze, frenate e curve brusche.
- Prestate attenzione a non toccare il silenziatore di scarico quando è caldo
- Durante le retromarce assicuratevi che non vi siano bambini o animali nelle vicinanze. Attenzione a non restare presi nelle parti in movimento della macchina.
- Se lo slittamento della cinghia provoca rumori, odori o riscaldamenti anomali, spegnere immediatamente il motore e controllare la macchina per prevenire incendi e danni alla trasmissione.
- La lama in movimento è molto pericolosa. Occorre quindi prestare la massima attenzione durante il lavoro. Non aiutate con il piede o con le mani l'affondo della lama nel tappeto erboso e non consentite ad alcuno di restare davanti alla macchina, o nella sua direzione di marcia.

ATTENZIONE

Durante il lavoro, il tappeto erboso e la sua cortina vengono tagliati a strisce. In caso le ruote della macchina dovessero slittare si consiglia di variare l'altezza di taglio tramite l'apposita leva (Fig. 3 Rif.A). Se tale manovra non dovesse risultare sufficiente si consiglia di verificare lo stato del terreno, che se troppo secco richiederà di essere bagnato. IN questo caso, la lama incontrerà una minore resistenza ed il lavoro risulterà più agevole.

ATTENZIONE

Quando si lavora in un'area piena di pietre od altri ostacoli, cercate di rimuoverne il maggior numero possibile prima di iniziare il taglio. Quindi lavorate ad un'altezza di taglio maggiore rispetto a quella solita.

ATTENZIONE

Pietre od altri oggetti impropri potrebbero venire proiettati verso l'operatore o altre persone nelle vicinanze. Mantenersi a distanza di sicurezza da persone, animali e cose.

- Se il meccanismo di taglio urta accidentalmente un oggetto improprio (ceppo o pietra), occorre spegnere il motore ed operare nel modo seguente:
 - ispezionare il danno
 - non tentare la riparazione se non si è competenti
 - controllare che non vi siano parti allentate
- È vietato utilizzare la macchina se malfunzionante o in avaria: rivolgersi all'assistenza autorizzata.
- È vietato lasciare il turf cutter acceso incustodito.
- È vietato trasportare la macchina con il motore in moto. Per il carico della macchina su un veicolo, l'inclinazione delle rampe non deve superare i 15°.

ATTENZIONE

FATE ATTENZIONE ALLA PENDENZA . Pericolo di sbilanciamento della macchina

- Considerato l'uso all'aperto, è consigliabile non utilizzare il turf cutter quando piove.
- La zona adiacente allo scarico del motore può arrivare ad una temperatura elevata

ATTENZIONE

Pericolo di ustioni.

- Non avvicinarsi a corsi d'acqua o precipizi e non attraversare ponti stretti durante il lavoro, per evitare il rischio di cadere.
- Non lavorate su pendenze.
- In caso di difficoltà o nella necessità di arresto immediato è sufficiente rilasciare le leve di innesto avanzamento macchina e movimento lama e portare la leva cambio sulla posizione di folle.
- Lavorare su terreno piano, per la massima sicurezza ed efficienza di lavoro.

E) DOPO IL LAVORO

- Prima di allontanarsi dalla macchina, spostare la leva di selezione marcia in folle (Fig. 2 Rif. C) e spegnere il motore spostando l'interruttore (Fig. 1 Rif. I) sulla posizione 0.
- Chiudere il rubinetto del carburante (Fig. 4), per maggiore sicurezza.

9. TRASPORTO DELLA MACCHINA

CARICO E SCARICO DA UN VEICOLO

- Per il trasporto, usare preferibilmente un veicolo con cassone scoperto.
- Scegliere un terreno consistente e pianeggiante.
- Spegnerne l'automezzo, innestare la retromarcia, azionare il freno di stazionamento e bloccare le ruote dello stesso con dei cunei per evitare ogni rischio di spostamento accidentale del veicolo.

ATTENZIONE

Alzare al massimo la lama del turf cutter , per evitare il rischio di pericolose interferenze con i bordi delle rampe

- Non posizionarsi davanti alla macchina
- Agganciare saldamente le rampe di carico al pianale dell'automezzo.
Utilizzare rampe di carico stabili, con superficie non scivolosa e sufficientemente robuste per sostenere il peso della macchina.
L'inclinazione delle rampe non deve superare i 15°.
Lunghezza consigliata : almeno 3,5 volte l'altezza da terra del pianale del veicolo
Larghezza consigliata : da scegliersi in base alla larghezza delle ruote della macchina
- Procedere quindi al carico della macchina, manovrando con cautela. Spostare la leva dell'acceleratore al minimo (Fig. 1, Rif. B) e tramite la leva indicata in figura 2, Rif. C, innestare la marcia avanti per il carico, oppure la retromarcia per lo scarico.
- Durante le operazioni di carico e scarico , sulle rampe, evitare di azionare la frizione comando lama (Fig. 1, Rif. A), la leva comando selezione di marcia (Fig. 1, Rif. H) perchè questa operazione sarebbe molto pericolosa.
- Allineare le ruote anteriori della macchina al centro delle rampe di carico.
- Fare attenzione quando la macchina passa dalle rampe di carico al pianale dell'automezzo, perchè si verifica uno spostamento del baricentro.
- A carico avvenuto spegnere il motore tramite l'interruttore (Fig. 1, Rif. I), controllare che il freno di stazionamento si sia azionato automaticamente tramite il rilascio della leva di innesto avanzamento macchina (fig. 1, rif. C), bloccare le ruote della macchina con dei cunei e legarla saldamente al pianale dell'automezzo.

10. DESCRIZIONE DEI SISTEMI DI SICUREZZA E PROTEZIONE

ATTENZIONE

I dispositivi di sicurezza non devono mai essere manomessi. Occorre comprenderne la funzione e presidiarne l'efficienza e il corretto funzionamento. In caso di dubbi, problemi o malfunzionamento rivolgersi al rivenditore.

LEVE DI INNESTO AVANZAMENTO MACCHINA E MOVIMENTO LAMA

Entrambe queste leve, nell'attimo in cui vengono rilasciate, causano il disinnesto della trasmissione ad esse collegata . Possono quindi fungere da dispositivi di sicurezza. In caso di difficoltà o di esigenza improvvisa, rilasciare velocemente queste leve, che scatteranno automaticamente nella loro posizione standard (sollevate).

CARTER DI PROTEZIONE

Il carter di protezione (Fig. 1 punto F) ripara parzialmente dall'eventuale proiezione di oggetti estranei e dal contatto con la lama in movimento E' vietato utilizzare la macchina priva di tale protezione.

La protezione può essere rimossa solamente durante la sostituzione delle cinghie a macchina completamente spenta.

11. OPERAZIONI DA ESEGUIRE PRIMA DELL'AVVIAMENTO

Posizionare il turf cutter all'aperto su un terreno livellato e sufficientemente compatto. Consultare le istruzioni fornite dal costruttore del motore nel relativo manuale. Attenersi scrupolosamente a quanto indicato per evitare il crearsi di situazioni pericolose per la macchina o per le persone.

ATTENZIONE

Le macchine nuove di fabbrica non contengono olio motore.

Quindi verificare:

- visivamente lo stato della lama;
- il corretto serraggio di tutte le viti e soprattutto di quelle che fissano la lama;
- che le protezioni ed i dispositivi di sicurezza siano ben fissati;
- prima di avviare il turf cutter assicurarsi che non vi siano persone nei dintorni;

Durante il funzionamento evitare che persone si avvicinino alla macchina, in particolare i bambini. L'utilizzatore è responsabile dei danni arrecati ai terzi presenti nella zona di lavoro della macchina .

Raccomandazioni per l'olio

Il motore viene fornito senza olio. Prima di avviare il motore, inserire l'olio controllarne il livello mantenendo il motore in posizione orizzontale. Non riempire eccessivamente.

Si consiglia l'utilizzo di un olio detergente di alta qualità. (consultare il manuale del motore allegato).

Raccomandazioni per il carburante

Si consiglia l'utilizzo di benzina verde, pulita e fresca.

ATTENZIONE

Si raccomanda comunque di consultare il manuale del motore prima dell'avviamento.

12. AVVIAMENTO E GUIDA DELLA MACCHINA

Quando tutti i preliminari sopra menzionati sono stati completati si può far funzionare la macchina.

Portare il rubinetto della benzina in posizione APERTO (senso indicato dalla freccia, Figura 4)

Portare la leva dell'aria in posizione CHIUSO per la partenza a motore freddo (senso indicato dalla freccia, Fig.4a)

Portare il comando acceleratore in posizione di minimo .

Afferrare la manopola della fune del motore (fig. 4b) e tirarla lentamente fino a sentire una certa resistenza. A questo punto tirare rapidamente la corda per superare la compressione, evitare contraccolpi ed avviare il motore. Se necessario, ripetere la procedura con il comando acceleratore in posizione INTERMEDIA. Una volta avviato il motore, portare il comando acceleratore in posizione MINIMA e portare gradualmente la leva dell'aria in posizione APERTO (Fig. 4a)

Dopo l'utilizzo si consiglia di pulire l'apparecchio (vedi paragrafo "pulizia della macchina").

Figura 4



Figura 4a



Figura 4b

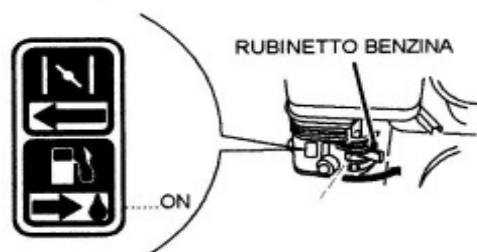

ATTENZIONE

Quando si utilizza la macchina per la prima volta, è consigliabile familiarizzare con la stessa, eseguendo le manovre su un terreno privo di oggetti estranei.

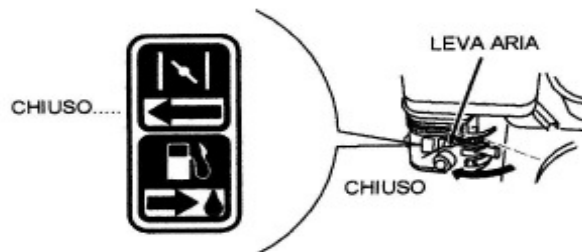
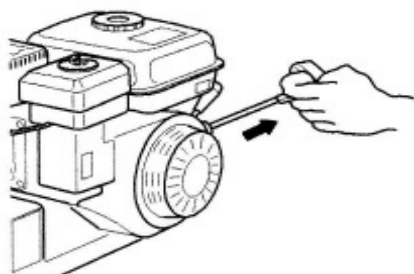
Dopo aver avviato il motore seguendo le istruzioni fornite nel paragrafo precedente:

1. spostare quindi la leva comando selezione marcia (Fig. 2, Rif. C) sulla posizione AVANTI .

ATTENZIONE

Se la marcia non è inserita correttamente, si può verificare il disinnesto della stessa. In caso la marcia dovesse faticare ad inserirsi, innestare parzialmente la frizione per un attimo, prima di provare nuovamente ad innestare la marcia.

2. Inserire la frizione comando lama tramite l'apposita leva (Fig. 1, Rif. A).

ATTENZIONE

Scegliere un'altezza di taglio idonea in funzione della condizione del terreno sul quale si lavora.

3. Per fare procedere la macchina, accelerare ulteriormente il motore ed innestare la frizione di avanzamento tramite l'apposita leva (Fig. 1, rif. C).
4. Per selezionare una diversa direzione di marcia occorre aver preventivamente disinnestato la frizione di avanzamento e la frizione lama rilasciando le apposite leve (Fig. 1, Rif. C e Fig. 1 Rif. A). Selezionare quindi la posizione desiderata in AVANTI (Fig. 2) tramite la leva di selezione marcia (Fig. 2). Quindi innestare nuovamente la frizione di avanzamento (Fig. 1, rif. C) per rimettere in movimento la macchina.
5. Per arrestare il movimento della lama occorre rilasciare l'apposita leva (Fig. 1 Rif. A);
6. Per arrestare l'avanzamento della macchina, occorre rilasciare l'apposita leva (Fig. 1 rif. C); Quindi spegnere il motore portando l'interruttore su posizione (O) come indicato in figura 1, Rif. I).

13. CONSIGLI UTILI PER L'OPERAZIONE DI TAGLIO

1. Prima di iniziare l'operazione di taglio, occorre leggere attentamente le istruzioni relative alla sicurezza riportate nei paragrafi precedenti.
2. Si consiglia di regolare inizialmente un'altezza di taglio abbastanza elevata (tramite l'apposita leva in figura 2, Rif. A) per abbassarla poi gradualmente a seconda delle condizioni di lavoro.
3. Inserite la frizione lama (Fig. 1, Rif. A) solamente dopo aver effettuato le operazioni di avviamento macchina ed inserimento marce.
4. Prima di inserire la frizione lama (Fig. 1, Rif. A), spostare gradualmente l'acceleratore (Fig. 1, Rif. B) fino al raggiungimento della velocità desiderata.

ATTENZIONE

Usare la massima cautela, perchè la lama si muove a velocità molto elevata.

14. CONTROLLI

- Registrare la tensione delle cinghie e dei cavi di comando dopo le prime ore di funzionamento per compensare l'allentamento iniziale.
- Fare funzionare brevemente tutti i componenti della macchina, per rilevare rumori e surriscaldamenti anomali.
- Durante il periodo iniziale di rodaggio, evitare un impiego troppo gravoso della macchina, per favorire il corretto assestamento delle parti meccaniche.
- Non trascurare mai la manutenzione al termine del lavoro ed eseguire regolarmente tutti i controlli previsti.

A) CONTROLLO PRESSIONE PNEUMATICI

Controllare con regolarità la pressione di gonfiaggio dei pneumatici. Se le ruote non sono gonfiate alla medesima pressione, la macchina tende a deviare lateralmente durante la marcia .

B) REGOLAZIONE CAVI DI COMANDO

Per la regolazione dei cavi porre la macchina su terreno piano, spegnere il motore e scollegare il cavo della candela.

B1)CAVO COMANDO LAMA

Verificare che non si sia formato alcun gioco tra l'estremità superiore del cavo ed il registro di regolazione. In caso si sia formato del gioco oppure il cavo si sia allungato, ripristinare la situazione ottimale, agendo sull'apposito registro.(Fig. 5 Rif. A)

In caso la regolazione tramite registro non risulti sufficiente , è necessario intervenire sulle cinghie e quindi sul fissaggio del motore. Per questa operazione consultare il paragrafo 14 C " SOSTITUZIONE E REGOLAZIONE CINGHIE" del presente sul manuale

B2) CAVO COMANDO AVANZAMENTO MACCHINA

Verificare che non si sia formato alcun gioco tra l'estremità superiore del cavo ed il registro di regolazione. In caso si sia formato del gioco oppure il cavo si sia allungato, ripristinare la situazione ottimale, agendo sull'apposito registro.(Fig. 5 Rif. A)

In caso la regolazione tramite registro non risulti sufficiente , è necessario intervenire sulle cinghie e quindi sul fissaggio del motore. Per questa operazione consultare il paragrafo 14 C "Sostituzione e regolazione cinghie" del presente manuale



Figura 5

C) SOSTITUZIONE E REGOLAZIONE CINGHIE

Prima di effettuare qualsiasi intervento sulla macchina occorre aver spento il motore e staccato il filo della candela.

In caso di usura o rottura di una cinghia, occorre effettuare la sostituzione della stessa procedendo come segue :

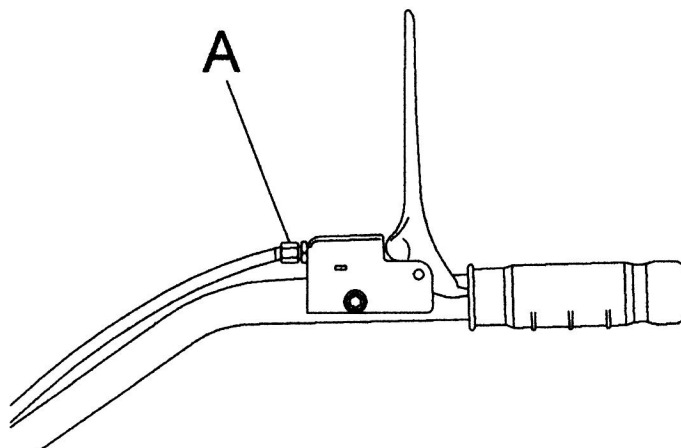
- rimuovere la protezione in metallo (Fig. 6 Rif. A), svitando e togliendo le viti indicate in figura 6 Rif. B e C

C1) CINGHIA LAMA

Occorre smontare la biella (Fig. 7 Rif. B), rimuovendo il dado ed allentando la vite che la fissano al braccio (Fig. 7 Rif. C)

- Una volta che la biella risulti smontata, si può sfilare la cinghia (Fig. 7 Rif. A) facendo manualmente ruotare in senso anti-orario la relativa puleggia inferiore (Fig. 7 Rif. D).
- Per il montaggio occorre naturalmente procedere nell'ordine inverso.
- A questo punto occorre verificare il corretto posizionamento della cinghia agendo sulla relativa leva comando lame. Nel momento in cui questa viene abbassata e la cinghia si trova in massima tensione, la distanza tra questa ed i relativi guidacinghia (Fig. 7 Rif. E) deve risultare di circa 2 mm.
- Quindi verificare il corretto funzionamento della cinghia tirando leggermente la fune dell'autoavvolgente di accensione, a motore completamente spento e con il cavo candela scollegato. Affinchè il funzionamento sia corretto occorre che si verifichi la rotazione della puleggia sul motore ma non l'innesto della cinghia.

In caso la cinghia si innestasse occorre spostare leggermente il motore verso la parte posteriore della macchina (direzione manubrio) sino a quando la cinghia risulti nella sua posizione ottimale.

C2) CINGHIA AVANZAMENTO MACCHINA

Ocorre smontare la cinghia comando lame seguendo le istruzioni fornite nel paragrafo precedente.

- Smontare la lama (Fig.1 Rif. G) seguendo le istruzioni fornite nel paragrafo "Smontaggio e sostituzione lama".
- Quindi, sfilare la cinghia avanzamento macchina dalla sua puleggia inferiore facendo ruotare la cinghia stessa in senso antiorario (Fig. 8 Rif. A e B)
- Per il montaggio occorre naturalmente procedere nell'ordine inverso.
- A questo punto occorre verificare il corretto posizionamento e funzionamento della cinghia agendo sulla relativa leva comando avanzamento macchina. Nel momento in cui questa viene abbassata e la cinghia è in massima tensione, la distanza tra questa ed i relativi guidacinghia (Fig. 8 Rif. C) deve risultare di circa 2 mm.
- Quindi verificare il corretto funzionamento della cinghia tirando leggermente la fune dell'autoavvolgente di accensione, a motore completamente spento e con il cavo candela scollegato. Affinchè il funzionamento sia corretto occorre che si verifichi la rotazione della puleggia sul motore ma non l'innesto della cinghia. In caso si innestasse la cinghia occorre spostare leggermente il motore verso la parte posteriore della macchina (direzione manubrio) sino a quando la cinghia risulti nella sua posizione ottimale.



Figura 6



Figura 7

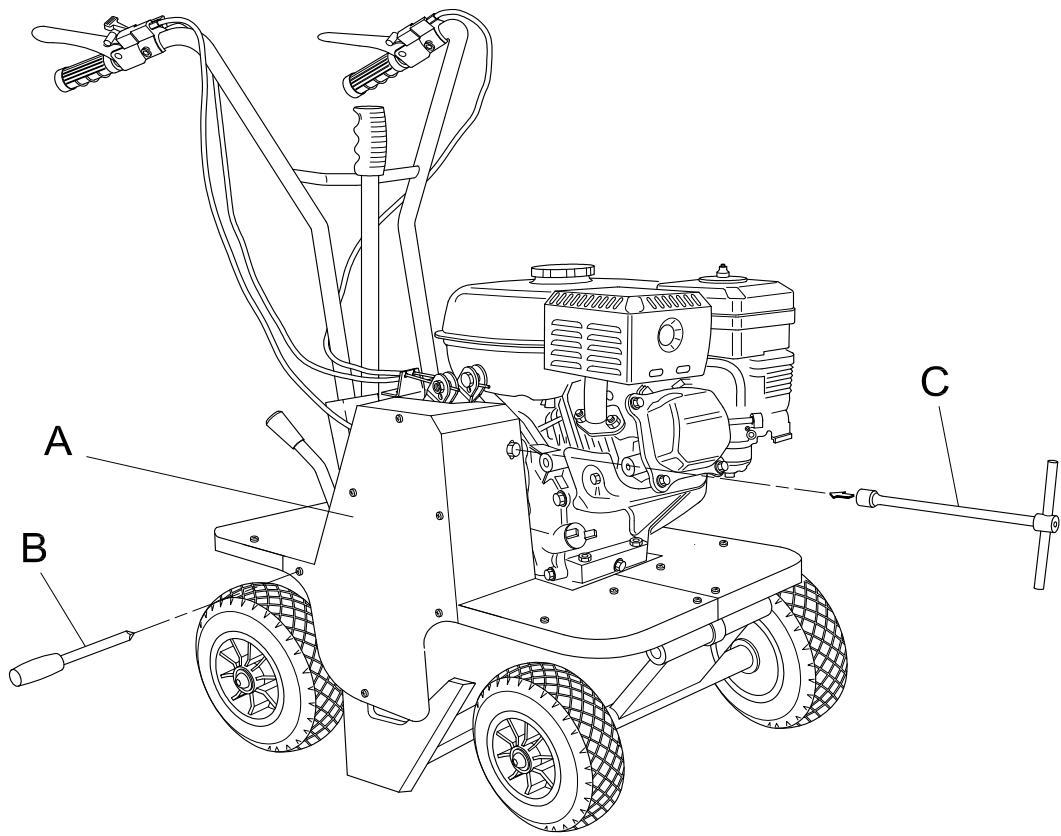

Figura 8

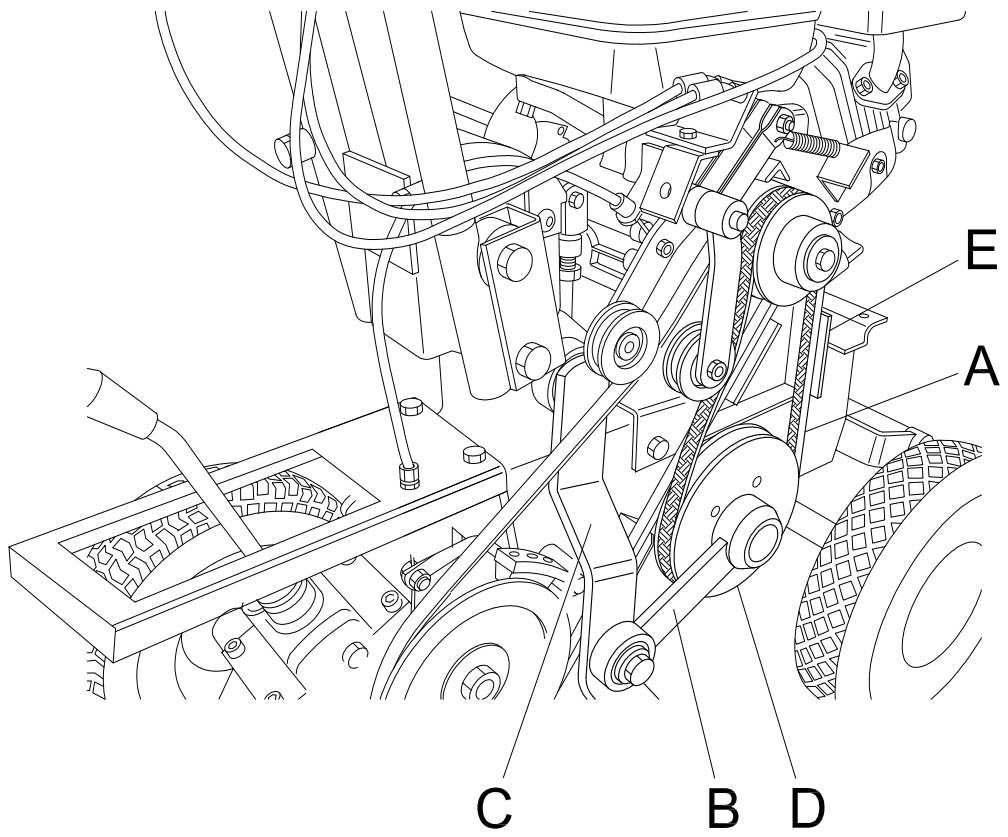

Figura 9

D) CONTROLLO FRENO AVANZAMENTO

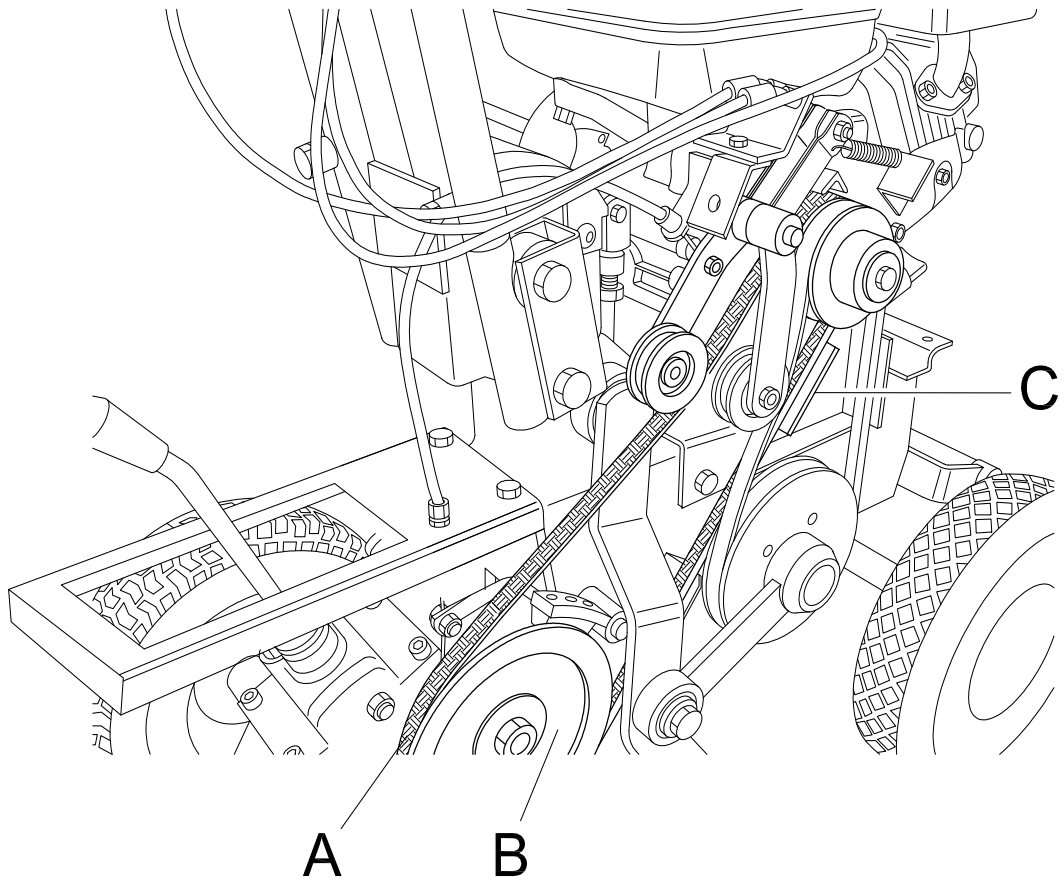
Il freno (Fig. 9 Rif. A) è collegato alla leva di avanzamento della macchina (Fig. 1 Rif. C). Quando la leva avanzamento è rilasciata ed il freno innestato verificare che vi sia gioco di 2 o 3 mm tra il registro ed il cavo di azionamento del freno (Fig. 9 Rif B e C).

ATTENZIONE

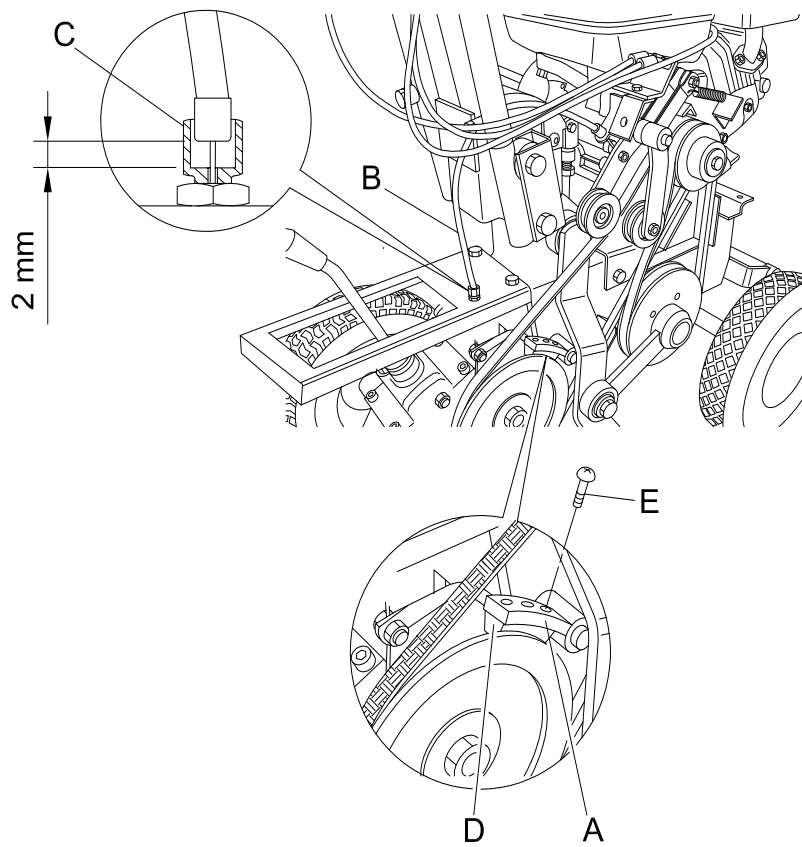
Nel caso non vi dovesse essere gioco ripristinarlo immediatamente in quanto il freno non svolgerebbe la funzione di arresto macchina, una volta rilasciata la leva di avanzamento. Verificare che la parte del freno direttamente a contatto della puleggia (Fig. 9 Rif. D) non sia consumata, se così fosse sostituirla.

E) CONTROLLO E SOSTITUZIONE LAMA

Verificare sempre le condizioni della lama, prima di iniziare il lavoro. Non dimenticate di spegnere il motore!

- Durante il lavoro, se la lama (Fig. 10, Rif. A) colpisce pietre o ceppi fermarsi subito e verificare che non si sia piegata o spezzata. Se risulta difettosa è necessario sostituirla.
- Se la lama è molto usurata, incrinata o piegata, può spezzarsi e proiettare frammenti all'esterno, con il rischio di gravi incidenti.
- Usare robusti guanti da lavoro per controllare o sostituire la lama, per non rischiare di ferirsi le mani.
- I bulloni di fissaggio della lama ed i relativi dadi sono anch'essi soggetti ad usura. Sostituirli sempre assieme alla lama, utilizzando bulloneria del medesimo tipo e resistenza.
- La lama si usura più rapidamente lavorando su terreno asciutto e sabbioso. In queste condizioni è necessario sostituirla con maggiore frequenza.

Per smontare la lama, procedere nel modo seguente :

1. Spegnere il motore e scollegare il cavo candela
2. Regolare l'altezza di taglio alla massima altezza
3. Controllare le condizioni della lama

Accertarsi che la lama non sia incrinata, piegata, eccessivamente usurata o spezzata.



Figura 10

15. MANUTENZIONE ED IMMAGAZZINAMENTO

- Ogni intervento sulla macchina deve essere eseguito esclusivamente dal personale auto-riizzato.
- Durante i controlli, le regolazioni e la manutenzione della macchina, spegnere sempre il motore.
- Consentirne il raffreddamento prima di ogni ispezione.
- Il carter di protezione (Fig. 1 Rif. F) deve essere sempre correttamente installato ed integro. In caso di danneggiamento, provvedere alla sua riparazione prima che la macchina venga riutilizzata.
- Prestare attenzione affinché le protezioni di tutte le parti in movimento siano sempre installate al loro posto.
- Per maggiore sicurezza, in occasione della sostituzione della lama, sostituire anche la relativa bulloneria di fissaggio come indicato al paragrafo 14 posizione E .
- Ispezionare i tubi della benzina. Sostituirli se sono danneggiati, o comunque dopo non oltre tre anni, unitamente alle relative fascette di fissaggio. Tubi vecchi possono essere causa di perdite di carburante.
- Controllare e regolare periodicamente frizione avanzamento, frizione lama, acceleratore.
- Ricoprite la macchina con un telo, attendendo che il motore ed il silenziatore si siano raffreddati.
- È vietato collocare/abbandonare sul taglia zolle attrezzi, oggetti estranei e quant'altro di potenzialmente lesivo per la sicurezza delle persone o l'integrità della macchina.
- Conservare la macchina con cura e ben pulita, evitando di abbandonarla all'aperto esposta alle intemperie.
- Dopo l'uso immagazzinare la macchina in modo che non sia raggiungibile dai bambini. Consentite sempre alla macchina di raffreddarsi prima di depositarla.
- Dopo l'uso immagazzinare la macchina in un luogo in cui i vapori del carburante non possano raggiungere una fiamma libera o scintille.
- In caso di prolungati periodi di deposito, vuotare completamente il serbatoio del carburante.

L'uso della macchina non necessita specifica illuminazione.

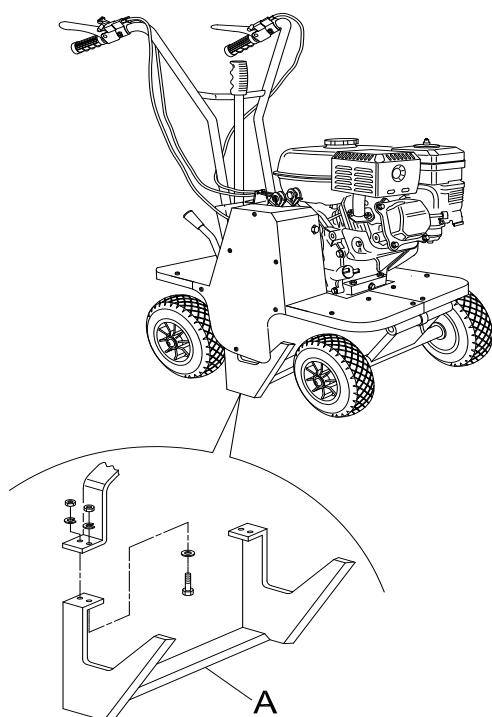
Si consiglia comunque un livello minimo di luce ambientale (p.es. 200 lux) sufficiente a leggere le affissioni di segnalazione e comunque ad operare senza rischi indotti da scarsa luminosità.

CONTROLLO E SOSTITUZIONE OLIO TRASMISSIONE.

Controllare il livello dell'olio nella trasmissione tramite l'apposita vite di livello (Fig. 11 Rif. C). Se l'olio fuoriesce nel momento in cui si toglie tale vite significa che la quantità contenuta nella trasmissione è ancora sufficiente. In caso contrario, rimuovere il tappo di riempimento indicato in Fig. 11 Rif. A, poi rabboccare.

La sostituzione dell'olio deve avvenire dopo le prime 20 ore di funzionamento e successivamente ogni 100 ore di lavoro.

Togliere quindi il tappo di svuotamento indicato in figura 11 (Rif. B) e lasciare scolare tutto l'olio. Dopo aver reinstallato il tappo di svuotamento, rifornire la trasmissione dal tappo di riempimento.

Chiudere accuratamente il tappo per evitare trafileggi di olio.



Figura 11

16. PULIZIA DELLA MACCHINA

Si procede nell'ordine seguente:

- Spegnere il motore e scollegare il filo della candela;
 - Pulire il motore e l'esterno della macchina con uno straccio imbevuto d'olio
 - Pulire ogni parte della macchina, specialmente avviamento, filtro aria, silenziatore e carburatore. Si raccomanda di attenersi alle istruzioni indicate sul manuale del motore.
 - Pulire l'interno del carter copricinghia (Fig. 1, Rif. F) con un getto d'aria.
 - Per pulire la lama (Fig. 1 Rif. G), lavare con un getto d'acqua subito dopo il lavoro, finchè è ancora umido
- Durante il lavaggio coprire accuratamente e proteggere dal getto d'acqua le parti elettriche del motore, il carburatore, il filtro aria e lo scarico del silenziatore per evitare problemi al motore.
- Per pulire la zona della lama può essere necessario avvalersi di un attrezzo ausiliario (bastone di legno).

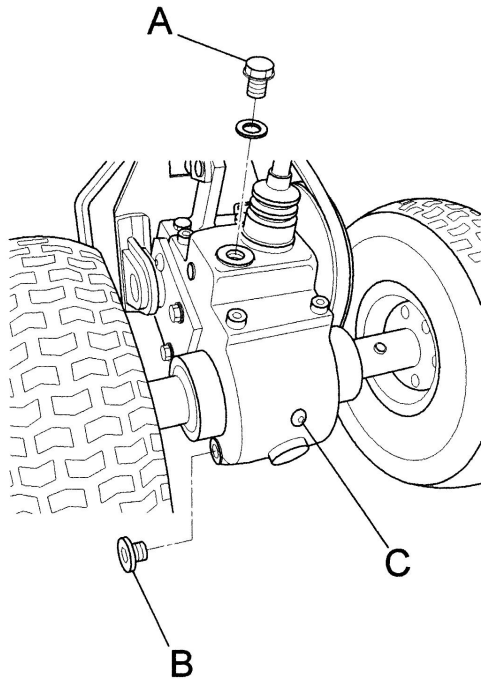
17. SOSTE STAGIONALI

Per preservare il turf cutter nei periodi di inattività, procedere come segue:

- Parcheggiate la macchina su un terreno piano, consistente e pulito.
- Eventuali residui di olio presenti sul terreno dove è posizionata la macchina potrebbero causare danni irreparabili ai pneumatici.
- Scollegate il filo della candela;
- Pulite accuratamente la macchina come indicato al paragrafo (pulizia della macchina).
- Verificare il corretto serraggio delle viti e bulloni.
- Ritoccate con vernice le parti eventualmente scoperte durante l'utilizzo.
- Immagazzinate la macchina in ambiente asciutto e pulito.
- Svuotate il serbatoio attenendovi scrupolosamente alle istruzioni fornite nel manuale del motore;
- Controllate periodicamente la pressione dei pneumatici, ripristinandola se necessario
- Lubrificate tutte le parti mobili ed eseguite le riparazioni di cui la macchina dovesse necessitare.

18. MESSA FUORI SERVIZIO E ROTTAMAZIONE

Al termine della vita operativa del turf cutter l'utilizzatore dovrà occuparsi dello smantellamento e dell'eliminazione dei materiali componenti la macchina in accordo alle direttive CEE oppure secondo le leggi in vigore nel proprio paese, usando particolari cautele per lo smaltimento dei materiali ambientalmente significativi, quali:

- parti in plastica
- parti in gomma
- cavi elettrici rivestiti
- motore a benzina
- parti metalliche
- sostanze tossiche

19. ASSISTENZA TECNICA

La manutenzione ordinaria deve avvenire in accordo alle istruzioni contenute nel presente Manuale. Per tutti i casi non compresi e per ogni genere di assistenza si raccomanda di contattare direttamente il rivenditore facendo riferimento ai dati riportati nella targa di identificazione affissa sulla macchina.

Il corretto riferimento garantisce risposte rapide e precise.

Per avere una consegna sollecita di pezzi di ricambio è necessario che nell'ordine siano sempre indicati i seguenti dati:

- Modello della macchina e numero di matricola
- Descrizione del componente e quantità desiderata

Per ogni genere di assistenza riguardante il motore, si raccomanda di rivolgersi all'assistenza autorizzata dal produttore del motore stesso (vedi manuale del motore fornito in dotazione).

20. GARANZIA

Il turf cutter è garantito per 12 mesi dalla data dell'acquisto, (nel limite delle 50 ore a partire dalla data di acquisto, se per uso privato) oppure per 6 mesi (nel limite di 50 ore se per uso commerciale) con l'esclusione del motore per il quale vale la garanzia fornita dal produttore del motore.

Il costruttore sostituirà senza addebito le parti riconosciute difettose. La mano d'opera ed i costi di trasporto necessari saranno a carico dell'acquirente.

Per ogni problema o richiesta di riparazione, contattare il rivenditore. Le richieste di garanzia devono essere inoltrate tramite i rivenditori autorizzati dal costruttore.

Eventuali danni attribuibili al trasporto devono essere comunicati immediatamente al rivenditore.

Per quanto riguarda i materiali non di ns. produzione, con particolare riguardo al motore, occorre attenersi alle regole dei rispettivi costruttori. Quindi, eventuali richieste di riparazione devono essere inoltrate al centro di assistenza specifico e nelle rispettive aree.

Qualora la manutenzione della macchina sia eseguita in modo non conforme alle istruzioni fornite, con ricambi non originali o senza autorizzazione scritta del costruttore, o comunque in modo tale da pregiudicarne l'integrità o modificarne le caratteristiche, il costruttore si ritiene sollevato da qualsiasi responsabilità inerente la sicurezza delle persone e il funzionamento difettoso della macchina.

Ogni intervento di modifica non autorizzato invalida la garanzia definita contrattualmente.

21. MARCATURA CE

La targa con la marcatura CE (Fig. 12 Rif.A) riporta le principali caratteristiche ed i dati per l'identificazione del turf cutter.

- Dati del costruttore
- Modello della macchina
- Numero di matricola
- Anno di costruzione
- Potenza in kW
- Peso in kg

Tali dati non devono assolutamente essere alterati o modificati.

È compito dell'utilizzatore mantenere la targa in buono stato, pulita e leggibile.



Figura 12

22. DIAGNOSTICA

La tabella seguente mostra alcuni problemi che si possono verificare durante il funzionamento.

INCONVENIENTE	CAUSA	MISURA DA ADOTTARE
La cinghia slitta	<ol style="list-style-type: none"> 1. la tensione della cinghia è insufficiente 2. la profondità di lavoro selezionata è eccessiva 3. la cinghia è usurata 	<ol style="list-style-type: none"> 1. regolare la tensione della cinghia 2. selezionare una profondità di lavoro inferiore 3. sostituire la cinghia
La macchina vibra eccessivamente	<ol style="list-style-type: none"> 1. le cinghie sono danneggiate 2. la lama è piegata o spezzata 	<ol style="list-style-type: none"> 1. sostituire le cinghie 2. sostituire la lama
Il motore va in sovraccarico durante il lavoro	<ol style="list-style-type: none"> 1. la velocità del motore è insufficiente 2. le lame sono usurate 3. la velocità di avanzamento è eccessiva 4. la profondità di lavoro è eccessiva 	<ol style="list-style-type: none"> 1. Accelerare al massimo il motore 2. sostituire la lama 3. diminuire la velocità di avanzamento 4. ridurre la profondità di lavoro

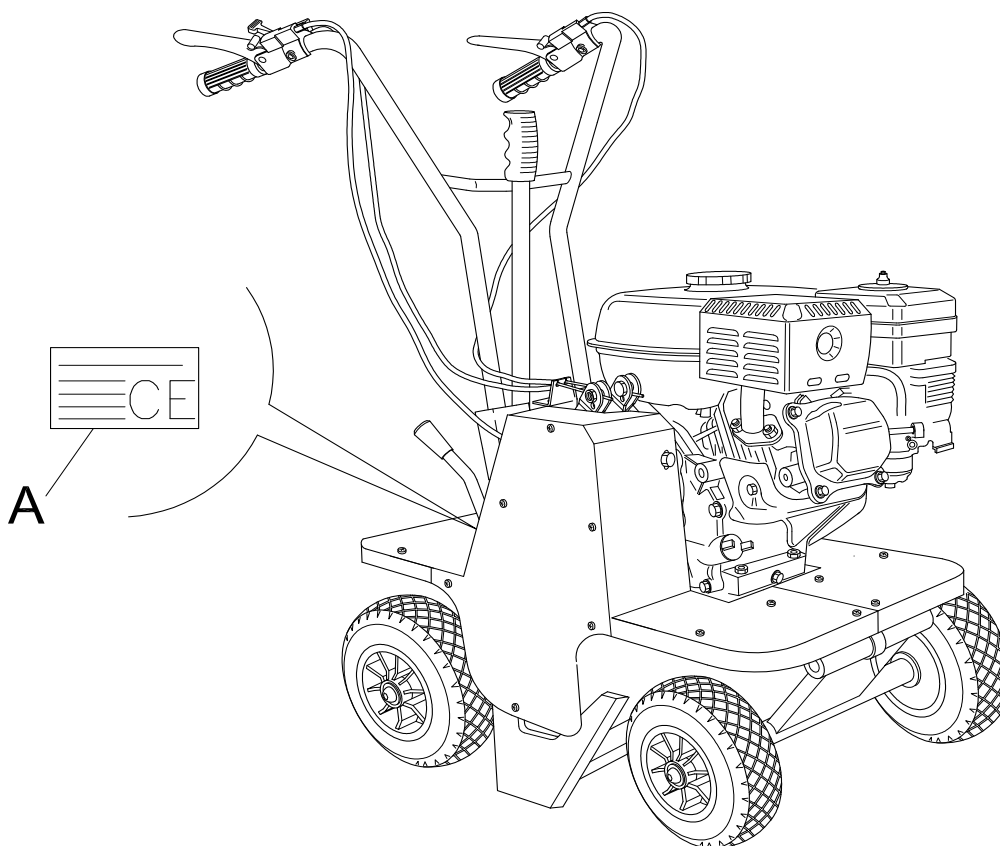
MOTORE

INCONVENIENTE	CAUSA	MISURA DA ADOTTARE
Il motore stenta ad avviarsi	<ol style="list-style-type: none"> 1. l'acceleratore non è in posizione di avviamento 2. Lo starter non è inserito 3. non arriva benzina 4. bolle d'aria o acqua nei tubi benzina 5. l'olio viscoso ostacola la rotazione 6. bobina o centralina accensione guaste 7. candela in cattive condizioni 	<ol style="list-style-type: none"> 1. spostare l'acceleratore sulla posizione intermedia 2. a freddo inserire lo starter per l'avviamento 3. controllare il serbatoio carburante e pulirlo da acqua e sedimenti. Controllare che il rubinetto benzina sia aperto. 4. Controllare tubi e fascette, Ripararli o sostituirli se danneggiati 5. usare olio di viscosità adatta per la temperatura 6. sostituire bobina o centralina accensione 7. pulire o sostituire la candela. Regolare la distanza tra gli elettrodi.
La potenza è scarsa	<ol style="list-style-type: none"> 1. manca il carburante 2. il filtro aria è intasato 3. le fasce elastiche sono usurate 	<ol style="list-style-type: none"> 1. rifornire di carburante il serbatoio 2. pulire l'elemento filtrante dell'aria 3. sostituire le fasce elastiche
Il motore si arresta improvvisamente	<ol style="list-style-type: none"> 1. manca il carburante 2. il rubinetto benzina è chiuso 	<ol style="list-style-type: none"> 1. rifornire di carburante il serbatoio 2. aprire il rubinetto benzina
I gas di scarico sono scuri	<ol style="list-style-type: none"> 1. il carburante è di qualità scarsa 2. il livello olio motore è eccessivo 	<ol style="list-style-type: none"> 1. sostituire con carburante di buona qualità 2. riportare l'olio motore al giusto livello

INCONVENIENTE	CAUSA	MISURA DA ADOTTARE
il motore fuma nero e la potenza è scarsa	<ol style="list-style-type: none"> 1. il filtro aria è intasato 2. lo starter non è completamente aperto 	<ol style="list-style-type: none"> 1. pulire l'elemento filtrante dell'aria 2. disinserire completamente lo starter
I gas di scarico sono di colore azzurrino	<ol style="list-style-type: none"> 1. il livello olio motore è eccessivo 2. le fasce elastiche sono usurate 	<ol style="list-style-type: none"> 1. riportare l'olio motore al giusto livello 2. sostituire le fasce elastiche
Il silenziatore di scarico si arrossa per surriscaldamento	<ol style="list-style-type: none"> 1. il filtro aria è intasato 2. l'interno dell'avviamento autoavvolgente è intasato da residui d'erba 	<ol style="list-style-type: none"> 1. pulire l'elemento filtrante dell'aria 2. pulire il carter dell'avviamento auto-avvolgente

In ogni caso in cui gli inconvenienti non possano essere facilmente risolti o in caso di dubbio, si raccomanda di rivolgersi al rivenditore.

DICHIARAZIONE CE DI CONFORMITÀ

La sottoscritta

**BENASSI
VIA LAMPEDUSA, 1
40017 SAN GIOVANNI IN PERSICETO -
FRAZ. S.MATTEO DECIMA (BO) ITALIA**

dichiara sotto la propria responsabilità che la macchina nuova

tipo: LEVA ZOLLE
modello: L300 / L390
matricola a partire da : 82 1601 000000

descritta come segue:

Macchina destinata a tagliare strisce di cotica erbosa

è conforme ai Requisiti Essenziali di Sicurezza e di Salute di cui alla Direttiva 2006/42/CE, e successivi emendamenti.

San Giovanni in Persiceto, 15.01.2016

Legale rappresentante
Roberto Tassinari



BENASSI
VIA LAMPEDUSA, 1
40017 SAN GIOVANNI IN PERSICETO
FRAZ. S. MATTEO DECIMA (BO) Italia
Tel 051 820511 Fax 051 6826164
www.benassi.eu
mail: benassi@benassispa.it export@benassispa.it